

'kʃ{k d l = 2017&18
d{k&l kr i k B; Øe

	vi f y & e b l
उड़ान	किफायत, हार की जीत (कहानी), एक तिनका (कविता)
व्याकरण	भाषा परिचय, वर्ण-विचार, विज्ञापन, अनुच्छेद लेखन।
	t y k b l
उड़ान	जब जागो तभी सेवरा (लेख), राणा हारा नहीं।
व्याकरण	शब्द विचार, चित्र-वर्णन, अपठित गद्यांश।
	v x l r
उड़ान	भक्ति के पद (कविता), राखी का मूल्य।
व्याकरण	विशेषण, अनौपचारिक पत्र, अपठित पद्यांश।
	f l r e j
	अपठित गद्यांश, अपठित पद्यांश, विज्ञापन, चित्र-वर्णन, अनुच्छेद लेखन,
	अनौपचारिक पत्र-लेखन, पुनरावृत्ति कार्य।
	v D r e j & u o e j
उड़ान	सच्ची शिक्षा तो चरित्र निर्माण है (पत्र), बूढ़ी काकी (कहानी), तूफानों की ओर (कविता)
व्याकरण	क्रिया (कर्म एवं संरचना के आधार पर), विज्ञापन, अपठित गद्यांश।
	f n l e j
उड़ान	गिल्लू (कहानी), अनोखा हार्न।
व्याकरण	काल, वाक्य (उद्देश्य-विधेय तथा अर्थ के आधार पर), संवाद-लेखन, चित्र-वर्णन, अनुच्छेद लेखन।
	t u o j h
उड़ान	माँ कह एक कहानी (कविता)
व्याकरण	अव्यय (क्रिया-विशेषण भेद सहित, संबंधबोधक, समुच्चयबोधक, विस्मयादिबोधक) विराम-चिह्न, औपचारिक पत्र-लेखन, कहानी लेखन, अपठित गद्यांश।
	Q j o j h
उड़ान	
व्याकरण	मुहावरे, अपठित पद्यांश, अपठित गद्यांश, अपठित पद्यांश, विज्ञापन, चित्र-वर्णन, अनुच्छेद लेखन, अनौपचारिक पत्र-लेखन, पुनरावृत्ति कार्य।

फारमेटिव असेसमेंट
कक्षा सातवीं
प्रथम सत्र(2017 & 18)

अप्रैल-मई

चित्रों पर आधारित लघु कथा लेखन

- प्रक्रिया
- यह व्यक्तिगत कार्य है।
- तैयारी हेतु एक सप्ताह का समय दिया जाएगा।
- कक्षा में चित्र दिया जाएगा जिस पर आधारित कथा लिखनी होगी।
- चुनी हुई कथाएँ कक्षा में सूचना-पट्ट पर प्रदर्शित की जाएँगी।

मूल्यांकन का आधार	अंक विभाजन(५)
रचनात्मकता	२
भाषा एवं वर्तनी	१
प्रस्तुति	१
संदेश	१
कुल योग	5

जुलाई

राखी का मूल्य नाटक की नाट्य प्रस्तुति

प्रक्रिया

- यह सामूहिक कार्य है।
- तैयारी हेतु दो सप्ताह का समय दिया जाएगा।
- कक्षा को सदनानुसार चार भागों में बाँटा जाएगा।
- कक्षा में नाटक का अभिनय किया जाएगा।

मूल्यांकन का आधार	अंक विभाजन(१०)
संवाद धोलने का तरीका	२
अभिनय	२
भावाभिव्यक्ति	२
वेशभूषा	२
संगम प्रभाव	२
कुल योग	१०

अगस्त

- भारतीय कलाकृतियों की वरली या मधुबनी विधा से एक कार्ड बनवाना।(५) प्रक्रिया
- यह सामूहिक कार्य है।
- कक्षा को चार-चार के समूहों में बाँटा जाएगा।
- तैयारी हेतु एक सप्ताह का समय दिया जाएगा।
- कार्ड का आकार ए४शीट का आधा के बराबर होना चाहिए।
- कार्ड बनाने के लिए रंगीन चार्ट पेपर का प्रयोग किया जाएगा।
- चुने हुए कार्ड कक्षा में प्रदर्शित किए जाएँगे।

मूल्यांकन का आधार	अंक विभाजन(५)
रचनात्मकता	२
प्रस्तुति	१
सुंदरता एवं स्वच्छता	१
समग्र प्रभाव	१
कुल योग	५

Okje#Vo vI \$ e#/
d{k k I kroha
nforh; I = 1/2017&18 1/2

vDr#j

fdI h euI n i ; Mu LFkyij ifj ; kstuk dk ; Z 1/2017&18 1/2
if0 ; k
i ; g 0 ; fDrxr dk ; Z g#
i r\$ kjh grqI l rkg dk I e ; fn ; k tk , xkA
i jaxhu pkVZ i s j dk iz ; kx fd ; k tk , xkA
i fuEufyf[kr fc#q/ka dk fo'kSk : i I s / ; ku j [k&
i dfo ; ka dk thou ifjp ;
i fp=
i Hkk'kk dh 'kq#krk , oaLoPNrk

मूल्यांकन का आधार	अंक विभाजन(१०)
विषय वस्तु	२
भाषा एवं वर्तनी	२
प्रस्तुति	२
सुंदरता	२
समग्र प्रभाव	२
कुल योग	१०

दिसंबर

हास्य कविता पाठ

प्रक्रिया

- यह व्यक्तिगत कार्य है।
- तैयारी हेतु एक सप्ताह का समय दिया जाएगा।
- इस कार्य को करवाने के लिए पहले विद्यार्थियों को पाठ करने का तरीका बताया जाएगा।
- भावों के अनुसार स्वरों में उतार-चढ़ाव पर ध्यान दिया जाएगा।
- विद्यार्थी कक्षा में ही कविता पाठ करेंगे।

मूल्यांकन का आधार	अंक विभाजन(५)
काव्य पाठ का तरीका	१
भाषा एवं वर्तनी	१
भावाभिव्यक्ति	१
उच्चारण	१
समग्र प्रभाव	१
कुल योग	५

जनवरी

देशभक्ति पर आधारित नारा। (५)

प्रक्रिया

- यह सामूहिक कार्य है।
- कक्षा को चार-चार के समूहों में बाँटा जाएगा।
- तैयारी हेतु एक सप्ताह का समय दिया जाएगा।
- नारा रंगीन कागज़ पर लिखा होना चाहिए।
- श्रेष्ठ नारों को कक्षा में बुलवाया जाएगा।
-

मूल्यांकन का आधार	अंक विभाजन(५)
विषयवस्तु	१
विषयानुकूल	१
रचनात्मकता	१
सुंदरता एवं स्वच्छता	१
समग्र प्रभाव	१
कुल योग	५

कक्षा सात विषय – सूची

पष्ठ संख्या

पाठ्यक्रम.....	3
किफायत	9
हार की जीत (कहानी)	12
एक तिनका (कविता)	15
भाषा परिचय, लिपि और व्याकरण	17
वर्ण – विचार	21
अनुच्छेद लेखन	27
जब जागो तभी सवेरा (लेख)	28
राणा हारा नहीं	30
चित्र वर्णन	42
भक्ति के पद	46
राखी का मूल्य (नाटक)	49
विशेषण	52
सच्ची शिक्षा तो चरित्र निर्माण है	66
बूढ़ी काकी (कहानी)	69
तूफानों की ओर	72
क्रिया	74
गिल्लू (कहानी)	78
अनोखा हार्न	81
वाक्य	85
माँ कह एक कहानी (कविता)	92
अव्यय	95
संबंध बोधक	96
समुच्चयबोधक या योजक	97
विस्मयादिबोधक	98
औपचारिक पत्र–लेखन	102
मुहावरे	105
अपठित – पद्यांश / काव्यांश	110

अप्रैल-मई

उड़ान— किफायत, हार की जीत (कहानी), एक तिनका (कविता),
व्याकरण— भाषा परिचय, वर्ण-विचार, विज्ञापन, अनुच्छेद लेखन

किफायत

प्रश्न-1. गाँव में रहते हुए भी वह बहुत फ़जूलखर्ची करता है। उसकी फ़जूलखर्ची का कोई हिसाब नहीं है। उस गाँव में एक 'एक कॉफी' होटल है। अप्पाराव हर रोज़ वहाँ आता है, इडली-डोसे खाता है, वक्त-बेवक्त बार-बार कॉफी पीता है। गाँव में सस्सती और खाने की चटपटी और नमकीन चीज़ें बेचने वाले फेरी वालों से भी कुछ न कुछ खरीदकर खाता रहता है। पड़ोसी गाँव में कभी बाज़ार लगा तो वहा भी जाकर खाने की चीज़ों पर जेब खाली कर लेता है।

क) पाठ के लेखक का नाम बताइए।

.....

.....

.....

ख) अप्पाराव गाँव के कॉफी होटल में क्या करता है?

.....

.....

.....

ग) वह फेरीवालों से क्या खरीदता है?

.....

.....

.....

घ) पड़ोसी गाँव में जाकर क्या करता है?

.....

.....

.....

प्रश्न-2. शुद्ध कीजिए।

एकलोता—	गणीत—
डिगरियाँ—	पचचीस—
चमतकार—	गारतिपाडु—

प्रश्न-3. अर्थ लिखिए—

ठहाका—	खिलाफ—
किफायत—	फिजूलखर्ची—
बेवक्त—	सहमा—
चद्रयान—	अचंभा—

प्रश्न-4. वाक्य बनाइए—

लगभग—
सवार—
मौखिक—
सस्सी—

प्रश्न-5. 'कन्दक' ¼ क&fQk; r½

सहमना	—	डरना
हिचक	—	झिझक
संकोच	—	शर्म
अचंभा	—	हैरानी
चवन्नी	—	25 पैसे
अठन्नी	—	50 पैसे
ठहाका	—	जोर-जोर से हँसना

हार की जीत (कहानी)

खड़गसिंह का मुँह आश्चर्य से खुला रह गया। उसका विचार था कि उसे घोड़े को लेकर यहाँ से भागना पड़ेगा, परंतु बाबा भारती ने स्वयं उससे कहा—“इस घटना को किसी के सामने प्रकट न करना” इससे क्या प्रयोजन सिद्ध हो सकता है? खड़गसिंह ने बहुत सोचा, बहुत सिर मारा, परंतु कुछ समझ न सका। हारकर उसने अपनी आँखें बाबा भारती के चेहरे पर गड़ा दीं और पूछा—“बाबा जी, इसमें आपको क्या डर है?”

सुनकर बाबा भारती ने उत्तर दिया— “लोगों को अगर इस घटना का पता लग गया, तो वे किसी गरीब का विश्वास न करेंगे” यह कहते-कहते उन्होंने सुलतान की ओर से इस तरह मुँह मोड़ लिया, जैसे उनका उससे कोई संबंध ही नहीं रहा हो।

बाबा भारती चले गए, परंतु उनके शब्द खड़गसिंह के कानों में उसी प्रकार गूँज रहे थे। सोचता था, कैसे ऊँचे विचार हैं, पवित्र भाव हैं। उन्हें इस घोड़े से प्रेम था। इसे देखकर उनका मुख फूल की तरह खिल जाता था कहते थे— “इसके बिना मैं न रह सकूँगा” इसकी रखवाली में वे कई रात सोए नहीं। भजन-भक्ति न कर रखवाली करते रहे।

प्रश्न-1. नीचे दिए गद्यांश को पढ़कर प्रश्नों के उत्तर दीजिए:-

क) खड़गसिंह का क्या विचार था?

उत्तर

.....
.....

ख) बाबा भारती ने खड़गसिंह से क्या कहा?

उत्तर

.....
.....

ग) बाबा भारती ने खड़गसिंह के प्रश्न का क्या उत्तर दिया?

उत्तर

.....
.....

घ) पाठ के लेखक का नाम बताइए।

उत्तर

.....
.....

प्रश्न-2. यदि बाबा भारती की जगह आप होते तो क्या करते?

उत्तर

.....
.....

प्रश्न-3. इस कहानी से क्या शिक्षा मिलती है?

उत्तर

.....
.....

प्रश्न-4. निम्नलिखित शब्दों को शुद्ध कीजिए:-

ऊपसथित —

अष्टबल—

अभीलाशा —

चिलाकर —

प्रयोजन —

नमश्कार —

प्रश्न-5. अर्थ लिखिए

भगवद्भजन

खरहरा

असबाब

सिद्ध

प्रकट

प्रयोजन

प्रश्न-6. निम्नलिखित शब्दों से वाक्य बनाइए:-

लट्टू होना -

.....

कसाई -

.....

हृदय पर साँप लोटना -

.....

अपाहिज-

.....

घण्टा -

.....

शब्दकोश (पाठ-हार की जीत)

लहलहाते	-	हरे-भरे
भगवद् भजन	-	भगवान का भजन
अर्पण	-	देना
खरहरा	-	घोड़े को रगड़ना
संध्या	-	शाम
अंकित	-	छपना
बॉक	-	जवान
सहस्रों	-	हजारों
बाहुबल	-	ताकत
तनकट	-	अकड़कर
निकट	-	पाहन
अस्वीकार	-	सहमति न देना
प्रकट	-	सामने
प्रतीत	-	मालूम होना
शब्द	-	आवाज़
मन-मन भर	-	बहुत भरी
सन्नाटा	-	स्तब्धता, घोरशांति

एक तिनका (कविता)

प्रश्न-1. नीचे दिए गद्यांश को पढ़कर प्रश्नों के उत्तर दीजिए:-

मैं झिझक उठा, हुआ बेचैन-सा
लाल होकर आँख भी दुखने लगी।
मूँठ देने लोग कपड़े की लगे
एँठे बेचारी दबे पावों भगी।।

क) कविता के कवि का नाम बताइए?

उत्तर

.....
.....

ख) आँख में तिनका पड़ने पर कवि ने क्या अनुभव किया?

उत्तर

.....
.....

ग) लोग क्या करने लगे?

उत्तर

.....
.....

घ) अंत में क्या हुआ?

उत्तर

.....
.....

प्रश्न-2. निम्नलिखित शब्दों के अर्थ लिखकर वाक्य बनाइए:-

घमंड –

.....

ऐंठ –

.....

ढब –

.....

ताने –

.....

मुंडेर –

.....

शब्दकोश (पाठ-एक तिनका)

दबे पाँव – धीरे से

समझ – समझने की







झिझक – शर्माना

भाषा परिचय, लिपि और व्याकरण

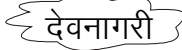
प्रश्न-1. रिक्त स्थान में उचित शब्द भरिए:-

- क) भाषा शब्द संस्कृत के..... धातु से बना है।
- ख) भाषा के नियम बताने वाला शास्त्र कहलाता है।
- ग)द्वारा व्यक्ति अपने भावों एवं विचारों को व्यक्त करता है।
- घ) भाषा के दो रूप प्रचलित हैं और।
- ङ) व्याकरण के तीन अंग हैं।
- च) वर्णों को लिखने की विधि को कहते हैं।
- छ) भारतीय संविधान में भाषाओं को स्वीकार किया गया है।
- ज) में साहित्य-रचना नहीं होती।
- झ) भारत में क्षेत्रीय रूप को कहा जाता है।

प्रश्न-2. निम्नलिखित भाषाओं की लिपियाँ बताइए

- क) हिंदी  देवनागरी
- ख) नेपाली 
- ग) मराठी 
- घ) अंग्रेज़ी 
- ङ.) उर्दू 
- च) राजस्थानी 
- छ) पंजाबी 

प्रश्न-3. उचित कथन के सामने (✓) और अनुचित के सामने (✗) का चिह्न लगाइए:-

- क) कहानी, निबंध और पत्र की रचना पद्य में होती है। ()
- ख) भाषा का लिखित रूप सबसे पुराना है। ()
- ग) बोली में साहित्य-रचना हो सकती है। ()
- घ) मौखिक ध्वनियों को लिखित रूप देने के लिए 'लिपि' का प्रयोग किया जाता है। ()
- ङ) व्याकरण को पाँच भागों में बाँटा गया है। ()
- च) दूरदर्शन पर समाचार पढ़ना भाषा का मौखिक रूप है। ()
- छ) हिंदी को राजभाषा के रूप में मान्यता 14 अगस्त 1949 को मिली। ()
- ज) बंगाल की राजभाषा हिंदी है। ()
- झ) भाषा में एकरूपता लाने के लिए मानक भाषा का प्रयोग किया जाता है। ()
- ञ) बोली का प्रयोग सरकारी काम काज में भी होता है। ()
- ट) शब्द-विचार में वर्णों की जानकारी दी जाती है। ()
- ठ) अंग्रेजी भाषा दाईं से बाईं ओर लिखी जाती है। ()

प्रश्न-4. निम्नलिखित शब्दों के मानक रूप लिखिए:-

- क सम्बन्ध
- ख पढ़िये
- ग सन्सार
- ङ उत्तर

च	खट्टा
छ	हिन्दी
ज	विद्वान
झ	विद्यालय
ञ	सम्पादक
ट	झण्डा
ठ	पङ्कज
ड	कम्पन
ण	बन्दर

वर्ण - विचार

प्रश्न-1. रिक्त स्थान में उचित शब्द भरिए :-

- क) जिन ध्वनियों के टुकड़े न किए जा सकें उन्हें कहते हैं।
- ख) अनुनासिक ध्वनियों का उच्चारण और से होता है।
- ग) स्वर के तीन भेद हैं , और
- घ) वर्णों का व्यवस्थित समूह कहलाता है।
- ङ) विदेशी भाषाओं के संपर्क से हिंदी भाषा में आई ध्वनियों को ध्वनियाँ कहते हैं।
- च) श, ष, स, ह व्यंजन कहते हैं।
- छ) अं और अः वर्ण कहलाते हैं।
- ज) जब एक ही व्यंजन स्वर रहित और स्वर सहित व्यंजन के साथ बोला जाता है, तब वह व्यंजन कहलाता है।
- झ) जिन ध्वनियों के उच्चारण में श्वास वायु अधिक वेग से निकलती है उसे कहते हैं।
- ञ) स्वरों के चिह्न को कहते हैं।

प्रश्न-2. उचित कथन के सामने (✓) और अनुचित के सामने गलत (x) का चिह्न लगाइए :

- क) स्वर स्वतंत्र ध्वनियाँ हैं। ()
- ख) हिंदी में स्वरों की संख्या पंद्रह है। ()
- ग) लिपि चिह्न ध्वनि चिह्न नहीं है। ()
- घ) खट्टा, पक्का, संयुक्त व्यंजन के उदाहरण हैं। ()
- ङ) प्लुत स्वर के उच्चारण में ह्रस्व से दुगना समय लगता है। ()
- च) वर्ण भाषा की सबसे छोटी इकाई है। ()
- छ) स्पर्श व्यंजन सात प्रकार के होते हैं। ()
- ज) स्पर्श व्यंजन का उच्चारण करते समय हवा किसी विशेष उच्चारण स्थान का स्पर्श करती है। ()
- झ) अनुस्वार ध्वनियों का उच्चारण मुँह और नाक से होता है। ()

प्रश्न-3. अल्पप्राण और महाप्राण व्यंजनों को अलग-अलग कीजिए :-

क) क, छ, श, थ, ल, भ, व, झ, फ, न, ह, ज।

अल्पप्राण

महाप्राण

.....

ख) उचित स्थान पर ` , ` , ` चिह्नों का प्रयोग कीजिए :-

कालेज, पकज, आख, सुदर, चाकलेट, उगली, गेद, पूछ, कापी, चोच, हसना, पाच।

ग) निम्नलिखित शब्दों में ङ और ढ के प्रयोग को शुद्ध कीजिए :-

सीड़ी पकढ़ना लढ़का

खिढ़की चड़ना बूड़ा

लढ़ाई पहाढ़ लुड़कना.....

पड़ई झाढ़ू

प्रश्न-4. उचित स्थान पर विभिन्न प्रकार के 'र' (¨), (¨), (¨) का प्रयोग कीजिए :-

टक

कम

पथम

गम

पवत

पतीक्षा

डम

प्रश्न-5. वर्तनी – शुद्ध कीजिए :-

अतिथी	हानी	ऐसा
बाहार	अशीरवाद.....	दीशा
कम्प्यूटर.....	चिन्ह	किरपा
संस्कृती	बिमारी	विग्यान
चलायी	कवित्रि	एतीहासीक.....
उज्वल	परिक्षा	नश्ट
प्राथना	दिवालि	ग्रहकारय

प्रश्न-6. वर्ण-विच्छेद कीजिए :-

- क) विश्राम
- ख) आरक्षण
- ग) उद्देश्य
- घ) आचार्य
- ङ) हार्दिक
- च) शत्रुता
- छ) अत्यंत
- ज) सौंदर्य
- झ) व्यक्ति
- ञ) धर्मद्र
- ट) पेट्रोल
- ठ) दृष्टिकोण.....

- ड) परिश्रम
- ढ) तपति
- ण) कपालु
- त) पार्थ
- थ) क्षत्रिय
- द) विज्ञान
- ध) त्रिकोण
- न) स्तंभ
- प) आश्रय
- फ) युधिष्ठिर
- ब) उत्कृष्ट
- भ) सत्ता

प्रश्न-7. वर्ण - संयोग कीजिए :-

- क) प्+उ+र्+अ+स्+क्+आ+र्+अ =
- ख) च्+अ+म्+म्+अ+च्+अ =
- ग) र्+ऊ+प्+आ+ल्+ई =
- घ) स्+अ+म्+उ+द्+र्+अ =
- ड) ब्+र्+आ+ह्+म्+अ+ण्+अ =

च)	द्+अ+र्+श्+अ+न्+अ	=
छ)	न्+ऐ+न्+आ	=
ज)	क्+ऑ+प्+अ+न्+आ	=
झ)	श्+र्+अ+म्+इ+क्+अ	=
ञ)	क्+अ+र्+त्+अ+व्+य्+अ	=
ट)	श्+र्+ई+म्+अ+त्+ई	=
ठ)	प्+र्+अ+भ्+आ+त्+अ	=
ड)	म्+औ+न्+अ	=
ढ)	ट्+र्+अ+क्+अ	=
ण)	क्+अ+क्+ष्+आ	=
त)	व्+इ+द्+य्+आ	=
थ)	क्+ई+म्+अ+त्+अ	=
द)	त्+र्+इ+श्+ऊ+ल्+अ	=
ध)	प्+ऋ+ष्+द्+अ	=
न)	श्+इ+क्+ष्+अ+क्+अ	=

विज्ञापन

अपने किसी प्रिय पेय पदार्थ का विज्ञापन बनाइए।

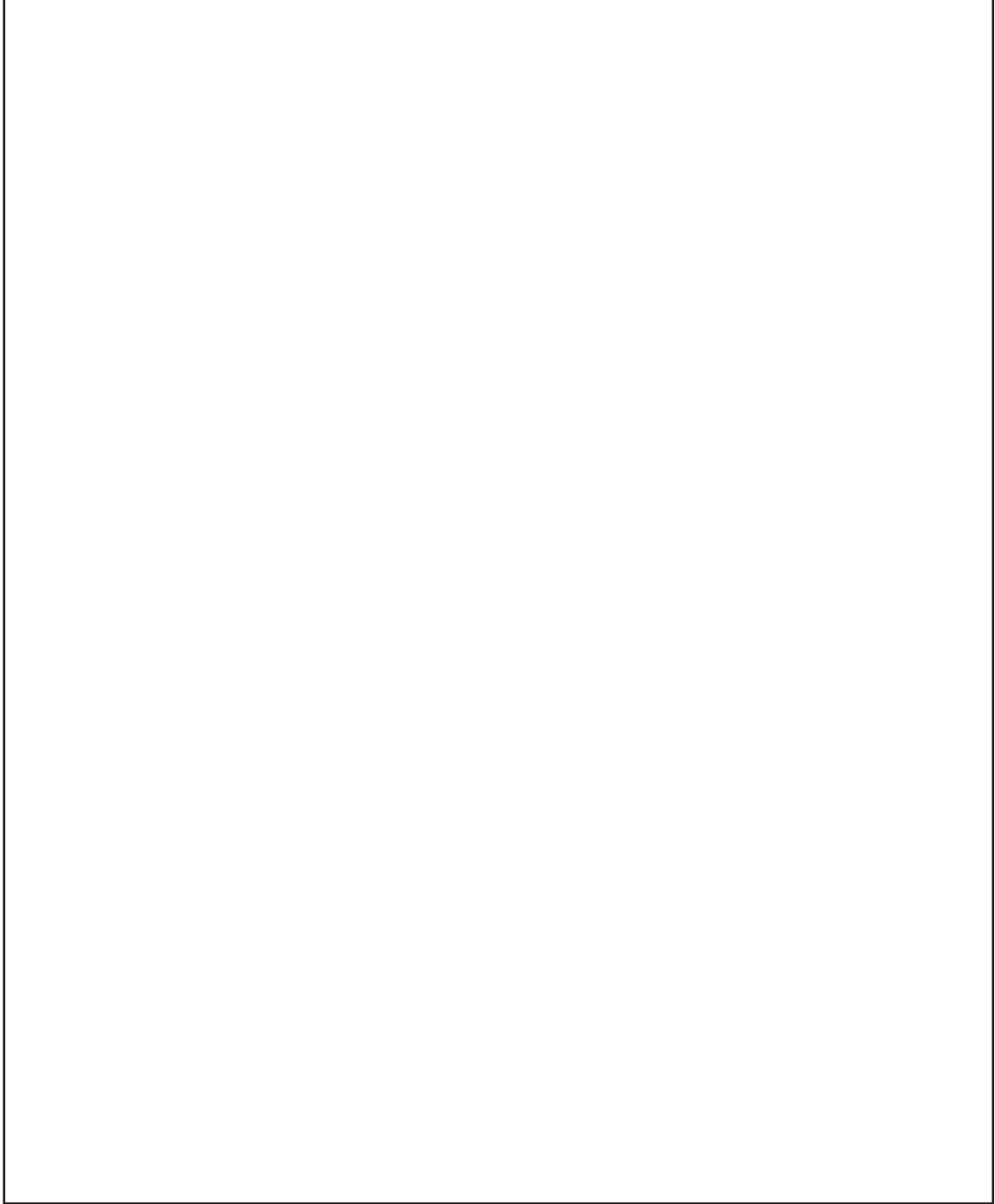

अनुच्छेद लेखन

प्रश्न 1) व्यायाम के लाभ—

भूमिका, व्यायाम के प्रकार, विद्यार्थी – जीवन में व्यायाम का महत्त्व, व्यायाम से लाभ, उपसंहार

.....

.....

.....

.....

.....

.....

.....

.....

.....

.....

प्रश्न 2) सच्चा मित्र—

भूमिका, जीवन में मित्र की आवश्यकता, सच्चे मित्र की पहचान, मित्रता के प्रति सतर्कता, उपसंहार

.....

.....

.....

.....

.....

.....

.....

.....

.....

.....

जुलाई

उड़ान

जब जागो तभी सवेरा (लेख)।, राणा हारा नहीं।

व्याकरण

शब्द विचार, चित्र-वर्णन, अपठित गद्यांश।

जब जागो तभी सवेरा (लेख)

प्रश्न 1 नीचे दिए गद्यांश को पढ़कर प्रश्नों के उत्तर दीजिए:-

माँ ने मुझे भीतर बुलाते हुए कहा-“बेटा इतनी तेज़ धूप में खेलोगे तो लू लग जाएगी, चलो अंदर आ जाओ।” तभी मेरे मन में एक प्रश्न उठा, मैंने माँ से पूछा “माँ मनीष को तो लू नहीं लगती, वह तो सारा दिन बाहर ही रहता है।” मेरी बात सुनकर माँ ने गहरी साँस लेते हुए कहा-“हाँ, राहुल तुम ठीक कहते हो, परिस्थितियाँ मनुष्य को मज़बूत बना देती हैं।” मैं सोचने लगा कि क्यों मनीष और उसके भाई के साथ यह स्थिति है? क्या इनका मन नहीं करता कि वे क्रिकेट खेलें और स्कूल जाएँ?

क) पाठ की लेखिका का नाम बताइए।

उत्तर

.....

.....

ख) माँ ने भीतर बुलाते हुए क्या कहा?

उत्तर

.....

.....

ग) बच्चे ने माँ से क्या प्रश्न पूछा?

उत्तर

.....

.....

घ) माँ ने प्रश्न का क्या उत्तर दिया?

उत्तर

.....

.....

प्रश्न 2 निम्नलिखित शब्दों को शुद्ध कीजिए:-

- क) उतेजना -
- ख) नौनीहाल -
- ग) खिजना -
- घ) अनूमति -
- ङ) मासीक -

प्रश्न 2 अर्थ लिखिए:-

- क) चोंचले -
- ख) घातक -
- ग) जिज्ञासा -
- घ) तमाम -
- ङ) पारी -
- च) प्रण -

प्रश्न 4 निम्नलिखित शब्दों के अर्थ लिखकर वाक्य बनाइए:-

- श्रमिक -
-
- व्यापक -
-
- धाराप्रवाह -
-
- हक -
-
- वजीफा -
-

प्रश्न 5 मनीष कौन था और वह क्या काम करता था?

उत्तर

.....

.....

.....

.....

प्रश्न 6 मनीष के परिवार में कौन-कौन था और वे क्या काम करते थे?

उत्तर

.....

.....

.....

.....

शब्दकोश (पाठ-जब जागो तभी सवेरा)

डगमगाना	—	इधर—उधर हिलकर चलाना
टेला	—	खींचने वाली गाड़ी
अभिन्न	—	जो अलग न हो
सीमाएँ	—	हद
पारी	—	बारी
सूरत	—	चेहरा
वास्तव	—	असली
अव्यवस्था	—	व्यवस्था न रहना
प्रण	—	संकल्प

राणा हारा नहीं

प्रश्न 1 नीचे दिए गद्यांश को पढ़कर प्रश्नों के उत्तर दीजिए:-

पिता की साइकिल पर सवार वह स्कूल पहुँच गया। उसने जी भर कर अपने स्कूल को देखा और फिर बैसाखियों के सहारे आगे बढ़ने लगा। उसे वह दिन याद आ गया जिस दिन क्रिकेट का फाइनल मैच था।

क) पाठ की लेखिका का नाम बताइए।

उत्तर

.....
.....

ख) राणा स्कूल कैसे पहुँचा?

उत्तर

.....
.....

ग) वह किसके सहारे चल रहा था?

उत्तर

.....
.....

घ) उसे कौन-सा दिन याद आया?

उत्तर

.....
.....

प्रश्न 2 निम्नलिखित शब्दों को शुद्ध कीजिए:-

क) गून्गुनाहट -

ख) मानिटर -

ग) महौतसव -

घ) उतेज्जा -

प्रश्न 3 निम्नलिखित शब्दों के वाक्य बनाइए:-

अभिनंदन -

घोषणा -

स्टेडियम -

उद्घाटन -

असमर्थ -

निर्भर -

धुआँधार -

प्रश्न 4 अर्थ लिखिए:-

क) साक्षात्कार -

ख) रोमांचक -

ग) अभिनंदन -

घ) दर्शक -

ङ) परिवर्तन -

च) वितरण -

छ) प्रदर्शन -

ज) प्रोत्साहित -

झ) प्रसारित -

प्रश्न 5 राणा को क्या हुआ था?

उत्तर

.....

.....

.....

प्रश्न 6 राणा गुवाहाटी क्यों गया था?

उत्तर

.....

.....

.....

प्रश्न 7 असम में राणा का नाम क्यों मशहूर हुआ?

उत्तर

.....

.....

.....

शब्दकोश (पाठ-राणा हारा नहीं)

एकाएक	—	अचानक
मौनूद	—	उपस्थित होना
वितरण	—	बाँटना
प्रवेश	—	अंदर आना
गुनगुनाहट	—	गुन-गुन की आवाज़
नज़दकीक	—	पास
भयंकर	—	बहुत तेज़, डरावना
सामान्य	—	आम
असमर्थ	—	काबिल न होना
सुखम	—	सुख महसूस होना
घोषित	—	घोषणा करना
प्रोत्साहित	—	उत्साहित करना
निगाहें	—	नज़र
क्रमशः	—	एक के बाद एक
परिवर्तन	—	बदलाव

शब्द विचार

प्रश्न 1 रिक्त स्थान में उचित शब्द भरिए:-

- क) शब्द भाषा की इकाई होते हैं।
- ख) व्याकरण के नियमों में बँधकर वाक्य में प्रयुक्त होने वाले शब्द.....कहलाते हैं।
- ग) शब्दों को.....भागों में बाँटा गया है।
- घ) जो शब्द संस्कृत भाषा से थोड़े रूप परिवर्तन के साथ हिंदी में प्रयोग किए जाते हैं उन्हेंकहते हैं।
- ङ) जिन शब्दों के सार्थक खंड नहीं हो सकते उन्हेंशब्द कहते हैं।
- च) लिंग वचन और कारक के कारण जिन शब्दों में परिवर्तन आता है वेशब्द कहलाते हैं।
- छ)शब्दों में जनजीवन और क्षेत्रीय भाषा का प्रभाव होता है।
- ज) अर्थ के आधार पर शब्द दो प्रकार के होते हैं और.....
- झ) संस्कृत से हिंदी भाषा में आए शब्दों कोकहते हैं।

प्रश्न 2 तद्भव रूप लिखिए:-

कार्य	धर्म
गौ	ग्राम
मेघ	प्रहर
बधिर	हस्त
ओष्ठ	भक्त
छत्र	सत्य
क्षीर	अग्नि
वाष्प		

प्रश्न 3 देशज और विदेशी शब्दों को अलग – अलग कीजिए :-

शब्द दीजिए :- खटखटाना, चाय, आलू, पुलिस, गाड़ी, नंबर, क्रिकेट, झुग्गी, झाड़ू।

देशी

विदेशी

.....

.....

प्रश्न 4 तत्सम् रूप लिखिए :-

कुँआ	सूरज	दाँत	पहाड़
सौ	घोड़ा	पत्थर	दिन
रात	नाक	परब	कपड़ा
बात	लाख	रुखा	कोयल

प्रश्न 5 निम्नलिखित शब्दों में से रूढ़, यौगिक और योगरूढ़ शब्द छाँटिए :-

शब्द दीजिए :- हाथी, जलज, रेलगाड़ी, किताबघर, दशानन, पेड़, दूधवाला, यमदूत आदमी, पाठशाला, चित्र, नीलकंठ, पीतंबर।

रूढ़

यौगिक

योगरूढ़

.....

.....

.....

.....

.....

.....

.....

.....

.....

.....

.....

.....

प्रश्न 6 पर्यायवाची शब्द लिखिए (कम से कम दो) :-

- | | | | |
|---------------|-------|-----------------|-------|
| 1) आभूषण..... | | 11) नदी | |
| 2) कान | | 12) जंगल | |
| 3) अपमान..... | | 13) पत्नी | |
| 4) असुर | | 14) दिन | |

- 5) चतुर 15) पंडित
- 6) अंग 16) पवित्र
- 7) अंबर 17) मछली
- 8) किला 18) रास्ता
- 9) तोता 19) वक्ष
- 10) पवित्र 20) सोना

प्रश्न 7 **पहेली**:- नीचे दिए गए शब्द-जाल में 'जगत', 'निशा', 'आँख' और 'विहग' के दो-दो पर्यायवाची शब्द दिए गए हैं। उन्हें ढूँढो और उनपर गोले लगाओ-

ज	सं	लो	ख	न
आँ	सा	वि	ह	चि
न	र	ज	नी	ड़ि
य	प	दु	नि	या
न	क्ष	द	लो	च
प	ख	ग	रा	त

प्रश्न 8 विलोम शब्द लिखिए :-

- 1) अर्थ 14) निर्मल
- 2) अस्थिर 15) पक्ष
- 3) काम 16) पवित्र
- 4) आदि 17) खरा

- | | |
|-----------------|-----------------|
| 5) आकर्षक | 15) गुप्त |
| 6) आकाश | 16) गुण |
| 7) आदर | 17) तीव्र |
| 8) आय | 18) तरल |
| 9) गुरु | 19) नूतन |
| 10) चंचल | 20) निंदा |

प्रश्न 9 **पहेली-** संकेत के आधार पर शब्द-जाल में छूटे वर्ण भरो-

ऊपर से नीचे-

- 1) जहाँ हम पढ़ने जाते हैं
- 2) 'आदि' का विलोम
- 4) जो सार्थक न हो
- 6) 'वि' उपसर्ग से बना शब्द बाएँ से दाएँ
- 3) 'चित्र' का समानार्थी
- 4) कला को जानने वाला
- 6) 'आई' प्रत्यय से बना शब्द
- 7) 'प्र' उपसर्ग से बना शब्द

	1				2		
	ठ				3	स्वी	
			4				
			नि				
5	ला	का					
				र्थ	6	दा	
					दे		
			7				
			प				

प्रश्न 10 अनेकार्थी शब्द लिखिए:-

- 1) अंक

- | | | | | |
|-----|--------|-------|-------|-------|
| 2) | अंबर | | | |
| 3) | अनंत | | | |
| 4) | अक्षर | | | |
| 5) | अलि | | | |
| 6) | कला | | | |
| 7) | कर्ण | | | |
| 8) | काल | | | |
| 9) | गुण | | | |
| 10) | धन | | | |
| 11) | जाल | | | |
| 12) | पट | | | |
| 13) | पक्ष | | | |
| 14) | पर्व | | | |
| 15) | फल | | | |
| 16) | बल | | | |
| 17) | भूत | | | |
| 18) | मधु | | | |
| 19) | मुद्रा | | | |
| 20) | योग | | | |

प्रश्न 11 अनेक शब्दों के लिए एक शब्द लिखिए :-

- 1) जिसका आरंभ न हो —

- | | | | |
|-----|-------------------------|---|-------|
| 2) | ऊचकूल से संबंध रखनेवाला | — | |
| 3) | हित चाहने वाला | — | |
| 4) | जो दिखाई न दे | — | |
| 5) | जो जीता न जा सके | — | |
| 6) | पूरे परिवार सहित | — | |
| 7) | पदे जाने योग | — | |
| 8) | जो जन्म से अंधा हो | — | |
| 9) | जो क्षमा के योग्य न हो | — | |
| 10) | तेज बुद्धि वाला | — | |
| 11) | अधिक खर्च करने वाला | — | |
| 12) | जिसका कोई आधार न हो | — | |
| 13) | जो बहुत बोलता हो | — | |
| 14) | जो लोगों में प्रिय हो | — | |
| 15) | जो कडुवा बोलता हो | — | |
| 16) | सदा रहने वाला | — | |
| 17) | जीने की प्रबल इच्छा | — | |
| 18) | जल में रहने वाला | — | |

19) जो अधिक जानता हो —

20) जिसने नीचे रेखा खिंची हो —

प्रश्न 12 श्रुतिसम भिन्नार्थक शब्दों के अर्थ समझकर वाक्य बनाइए :-

1) अन्न — अनाज

अन्य — दूसरा

2) अंतर — हृदय

अंदर — भीतर

3) अंचल — पहाड़

अचला — पथ्वी

4) अंबर — आकाश

अंबार — ढेर

5) अभय — निडर

उभय — दोनों

6) अनल - आग

अनिल - वायु

7) अलि - भँवरा

अली - सखी

8) अवधि - एक-भाषा

अवधी - समय-भाषा

9) अपेक्षा - तुलना

उपेक्षा - नरादर

10) ओर - तरफ़

और - अन्य

प्रश्न 13 **पहेली** :- दिए गए शब्द-जाल में भारत के दस शहरों के नाम छिपे हैं। उन्हें ढूँढो और उनपर गोले लगाओ – (संकेत-प्रत्येक शहर किसी-न किसी राज्य की राजधानी है।)

का	न	को	द	भो	पा	चं	प
भो	पा	ल	ख	न	ऊ	डी	ट
है	द	का	ल	श्री	न	ग	र
रा	बा	ता	रो	ह	त	ढ	आ
दे	ह	रा	दू	न	क	रा	ग
ना	ज	य	पु	र	ब	रे	मुं
म	धु	पु	र	ली	को	गु	ब
ग	पु	र	वा	टा	च	न्न	ई

चित्र वर्ण

दिए गए चित्र के आधार पर चित्र का वर्णन कीजिए:-

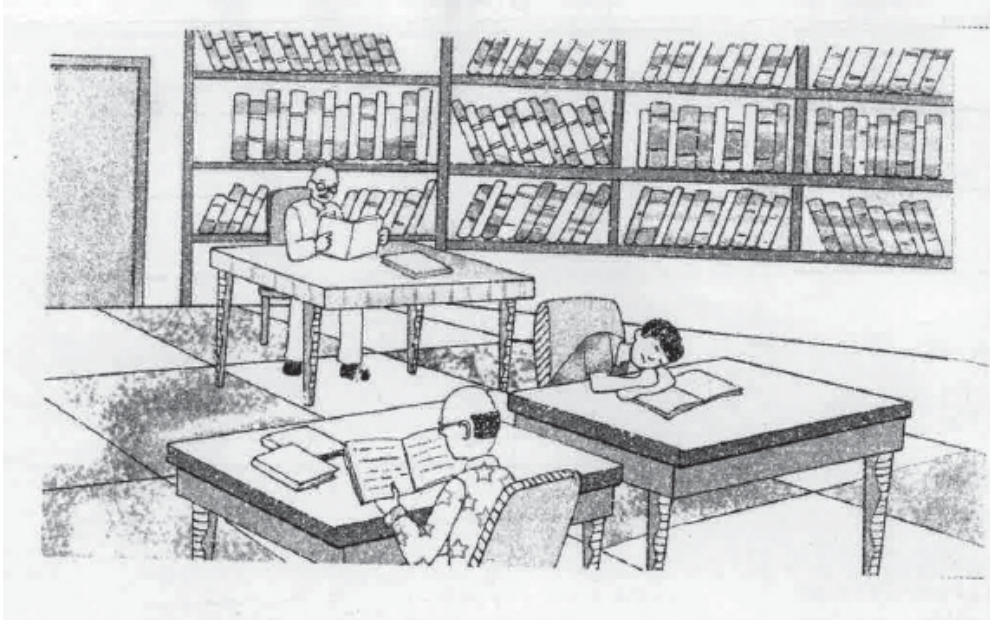

अपठित गद्यांश

1) बाल दिवस 14 नवंबर को आयोजित किया जाता है। 14 नवंबर को प्रथम प्रधान मंत्री पं. जवाहर लाल नेहरू का जन्मदिवस होता है। उन्हें बच्चों से बहुत स्नेह था। इसलिए उनकी स्मृति में उनका जन्मदिवस बाल दिवस के रूप में मनाते हैं और बाल मेले लगाए जाते हैं। बाल मेले में झूले, खेल, नाच, गाना आदि होते हैं। खिलौने एवं मिठाइयाँ भी मिलती हैं। बच्चों के मनोरंजन के लिए विभिन्न प्रकार की प्रतियोगिताएँ भी होती हैं। बाल मेले में सभी बच्चे बड़े प्रसन्न एवं उत्साहित होते हैं।

क) बाल दिवस कब आयोजित किया जाता है ?

.....

.....

ख) किसकी स्मृति में बाल दिवस मनाया जाता है ?

.....

.....

ग) बाल मेले में क्या-क्या होता है ?

.....

.....

घ) मेले में कौन उत्साहित होते हैं

.....

.....

2) भारत देश के राष्ट्रीय ध्वज को तिरंगा कहते हैं। इसमें तीन रंगों की पट्टियाँ हैं। सबसे ऊपर केसरिया रंग है जो बलिदान का प्रतीक है। बीच में सफेद रंग है जो शांति का प्रतीक है और सबसे नीचे हरा रंग है जो खुशहाली का प्रतीक है। सफेद रंग की पट्टी के बीच में एक नीले रंग का चक्र है जिसमें चौबीस रेखाएँ हैं। चक्र निरंतर गतिशील रहने की प्रेरणा देता है। यह हमारा हृहद देश का झंडा सदा ऊँचा रहे, फहराता रहे।

क) भारत देश के राष्ट्रीय ध्वज का क्या नाम है ?

.....

.....

ख) इसमें कितने रंगों की पट्टियाँ है ?

.....

.....

ग) इसमें सबसे ऊपर कौन-सा रंग है ?

.....

.....

घ) सफेद रंग किसका प्रतीक है ?

.....

.....

ङ) सफेद रंग की पट्टी के बीच में क्या बना है ?

.....

.....

3) सी.वी. रमन भारत के प्रसिद्ध वैज्ञानिक थे। वे बचपन से ही शरीर से दुबले-पतले थे, किंतु दिमाग के धनी थे। अस्वस्थता के कारण वे विदेश न जा सके। पर इन्होंने अपनी प्रतिभा से साबित कर दिया कि यदि प्रतिभा हो तो विदेश जाकर पढ़ने की आवश्यकता नहीं थी। इन्होंने कोलकाता के साईंस कॉलेज में प्रिंसिपल के पद पर कार्य किया। यद्यपि इस पद के लिए विदेशी प्रमाण-पत्र आवश्यक था पर इनकी योग्यता पर मुग्ध होकर उपकुलपति ने इन्हें छूट दे दी। इन्होंने नए-नए प्रयोग किए। प्रकाश किरणों पर इनका शोध कार्य 'रमण-प्रभाव' के नाम से विख्यात हुआ जिस पर इनको नोबेल पुरस्कार मिला।

क) सी.वी. रमन की बचपन से ही क्या विशेषता थी ?

.....

.....

ख) किस कारण वे विदेश न जा सके ?

.....

.....

ग) उन्होंने कहाँ पर प्रिंसिपल के पद पर कार्य किया ?

.....

.....

घ) प्रकाश किरणों पर रमन का शोध-कार्य किस नाम से विख्यात हुआ ?

.....

.....

ड.) उन्होंने अपनी प्रतिभा से क्या साबित किया?

.....

.....

अगस्त	उड़ान	भक्ति के पद (कविता), राखी का मूल्य।
	व्याकरण	विशेषण, अनौपचारिक पत्र अपठित गद्यांश।

भक्ति के पद

प्रश्न 1 नीचे दिए पद्यांश को पढ़कर प्रश्नों के उत्तर दीजिए:-

मोको कहाँ ढूँढे बंदे में तो तेरे पास में।

ना में देवल ना मसजिद ना काबे कैलास में।

ना तो कौनो क्रिया करम में, नाही जोग बैराग में।

खोजी होय तो तुरतहिं मिलिहौं पलभर की तालास में।

क) कविता के कवि का नाम बताइए।

उत्तर

.....

.....

ख) ईश्वर कहाँ वास करते हैं?

उत्तर

.....

.....

ग) ईश्वर कहाँ वास नहीं करते हैं?

उत्तर

.....

.....

घ) ईश्वर को किन-किन कार्यों से नहीं पाया जा सकता।

उत्तर

.....

.....

प्रश्न 2 निम्नलिखित शब्दों को शुद्ध कीजिए:-

अमोलक -

ग्यान -

गीरधर -

परभू -

बड़त -

प्रश्न 3 अर्थ लिखिए

क) किरपा

ख) पूँजी

ग) बिहँसि

घ) उर

प्रश्न 4 निम्नलिखित शब्दों के अर्थ लिखकर वाक्य बनाइए:-

कंठ -

.....

जस -

.....

पूँजी-

.....

निरंतर-

.....

शब्दकोश (पाठ-भक्ति के पद)

चिन्हें - पहचाना

बसत - बसे हैं

अमूल्य - मूल्यवान

मोको - मुझे

राखी का मूल्य (नाटक)

प्रश्न 1 नीचे दिए गद्यांश को पढ़कर प्रश्नों के उत्तर दीजिए:-

राजपूत वीरता से लड़ रहे हैं, किंतु एक तो हमारी संख्या बहुत कम है, दूसरे शत्रुओं का यूरोपियन तोपखाना आग उगल रहा है। उसका मुकाबला तलवारों से तो नहीं हो सकता। हमें मरना है। हम हँसते-हँसते मरेंगे और बहुतों को मारकर मरेंगे, पर दुःख है तो यही कि मरकर भी मेवाड़ के मान की रक्षा न कर पाएँगे।

क) पाठ के लेखक का नाम बताइए।

उत्तर

.....

ख) राजपूत क्या कर रहे हैं?

उत्तर

.....

ग) शत्रु किससे मुकाबला कर रहे थे?

उत्तर

.....

घ) राजपूतों को क्या दुःख है?

उत्तर

.....

प्रश्न 2 निलिखित शब्दों को शुद्ध कीजिए:-

- क) द्विशय -
- ख) यूध -
- ग) अतयाचारीयों-
- घ) प्रस्थान-
- ङ) सोगात -

प्रश्न 3 अर्थ लिखिए:-

- क) सम्मति -
- ख) वैमनस्य -
- ग) खिदमत -
- घ) अभिवादन -
- ङ.) सम्मति -
- च) सर्वस्व-
- छ) डेरा -
- ज) भ्रात त्व -
- झ) खुशकिस्मत -
- ञ) कुर्बानी -

प्रश्न 4 निम्नलिखित शब्दों के अर्थ लिखकर वाक्य बनाइए:-

- क) स्वर्गीय -
-
- ख) सौगात -
-

ग) स्वाभाविक –

.....

घ) भ्रातृत्व –

.....

ङ) ज़र्रे-ज़र्रे-

.....

प्रश्न 5 रिक्त स्थान की पूर्ति उचित शब्द द्वारा कीजिए:-

क) उनके आतंक से मेवाड़ के बाहर भी दूर-दूर तक के प्राण कांपा करते थे।

ख) वे ईश्वर को खुदा कहते हैं, मंदिर में न जाकर में जाते हैं।

ग) भ्रातृत्व औरपर विश्वास करके हुमायूँ की परीक्षा ली जाए।

घ) मेरे सूने आसमान में उन्होंने का चाँद चमकाया है।

प्रश्न 6 हुमायूँ के बहन के रिश्ते के बारे में क्या विचार थे?

उत्तर

.....

.....

.....

विशेषण

प्रश्न: 1 विशेषण बनाइए:—

भार	झगड़ा	समाज
समाज	योग	गर्व
जीव	पढ़ना	फूफा
विकर्षण	स्थान	अंत
शिक्षा	रंग	घणा
बाहर	पीछे	उपज
रोग	शक्ति	विधि
सम्मान	आज्ञा	साँप
आयात	रूपर	प्रकाश
चमक	दिन	बल

प्रश्न: 2 स्तंभ 'क' और स्तंभ 'ख' का सही मिलान कीजिए:—

कॉलम 'क'

ताजमहल

आदमी

दैनिक

दयालु

मोर

सुगंधित

कॉलम 'ख'

समाचार पत्र

राष्ट्रीय पक्षी

फूल

दर्शनीय इमारत

प्यासा

राजा

प्रश्न: 3 निम्नलिखित वाक्यों में विशेषण छाँटकर कोष्ठकों में भेद का नाम लिखिए:—

- क) माँ प्रतिदिन दो लीटर दूध लेती है। (.....)
- ख) आज कक्षा में कुछ छात्रों ने बहुत शोर किया। (.....)
- ग) इस वाटिका में सुंदर फूल लगे हैं। (.....)
- घ) मेरी कक्षा में चालीस छात्र पढ़ते हैं। (.....)
- ङ) सुनीता मधुर गीत गाती है। (.....)
- च) मेरी कमीज़ में दो मीटर कपड़ा लगता है। (.....)
- छ) प्रतियोगिता में पीले गुलाब को पुरस्कार मिला। (.....)
- ज) मोहन मेधावी छात्र है। (.....)
- झ) युवराज क्रिकेट का श्रेष्ठतम् खिलाड़ी है। (.....)
- ड) राघव आधुनिक युग का लड़का है। (.....)

प्रश्न: 4 विशेषण शब्दों का प्रयोग करते हुए 'मेरे दादाजी' विषय पर कम से कम दस वाक्य लिखिए:—

.....

.....

.....

.....

.....

.....

.....

.....

.....

.....

प्रश्न: 5 निम्नलिखित रिक्त स्थान की पूर्ति उचित विशेषण शब्द द्वारा कीजिए:-

- क) मोर पक्षी है।
- ख) बुलंद दरवाज़ा है।
- ग) उसका मोबाइल फ़ोन है।
- घ) सरसों लहलहा रही है।
- ङ) सानिया मिर्ज़ा खिलाड़ी है।
- च) मेरे घर के पास विद्यालय हैं।
- छ) बाल्टी में पानी डालो।
- ज) आज कक्षा में छात्र नहीं आए।
- झ) बाज़ार से आम लेते आना।

अपठित पद्यांश

प्रश्न-1 इस पद्यांश को पढ़कर दिए गए प्रश्नों के उत्तर अपने शब्दों में लिखिए:-

फूलों को पाने से पहले काँटों को अपनाना है।
 सहज नहीं फूलों को पाना, पहले काँटे चुभते हैं
 कठिन राह में चलने से ही पग में छाले दुखते हैं।
 मंजिल तक जाने के पहले, पग पग पर बाधाएँ हैं,
 एक नहीं, जाने कितनी ही, खड़ी हुई विपदाएँ हैं।
 उन्हे रौंदकर, आगे बढ़कर, भय को दूर भगाना है।
 फूलों को पाने से पहले, काँटों को अपनाना है।
 गिरना और सँभलकर बढ़ना साहस का साथ निभाना।
 विजय चाहते यदि जीवन में, दृढ़ता से बढ़ते जाना।।
 हार नहीं सकता वह जिसने सीखा नित मुस्काना है।
 फूलों को पाने के पहले, शूलों को अपनाना है।

क) काँटों की चुभन और छाले के दुख में क्या समानता है ?

ख) मंजिल पाने के रास्ते में हमें किसका सामना करना पड़ता है ?

ग) जीवन में विजय जिस प्रकार पाई जा सकती है ?

घ) कवि का फूलों और शूलों से क्या अभिप्राय है ?

प्रश्न- 2 इस पद्यांश को पढ़कर दिए गए प्रश्नों के उत्तर अपने शब्दों में लिखिए:-

आसमान से प्रातः आकर, हमको नित्य जगाता सूरज ।
 कभी न यह पथ पर है रूकता, आगे बढ़ता जाता सूरज ॥
 भीषण आग उगलता रहता, जब गर्मी में आता सूरज ।
 लू के गरम थपेड़े देता, रहम न कुछ दिखलाता सूरज ॥
 वर्षा में चुपके – से आकर, इंद्रधनुष है लाता सूरज ।
 लुका-छिपी बादल से करता रूप अनेक दिखाता सूरज ॥
 लेकिन अब सर्दी में आता, सबको खुश कर जाता सूरज ।
 बारी-बारी से छः ऋतुएँ, इस धरती पर लाता सूरज ॥
 सुख-दुख रहते साथ बराबर हरदम यही बताता सूरज ॥

क) सूरज सुबह आकर क्या करता है ?

ख) गर्मी में सूरज क्या करता है ?

ग) वर्षा में सूरज का रूप कैसा होता है ?

घ) सूरज हमें क्या संदेश देता है ?

अपठित गद्यांश

प्रश्न 1 : एक राजा के दो लड़के थे। दोनों भाइयों का स्वभाव अलग-अलग था। इसलिए राजा ने अपने राज्य के दो हिस्से कर दोनों को एक-एक हिस्सा दे दिया। राजा के मरने के बाद पहले भाई ने जनता को सुखी रखने का प्रयास किया। दुःखी लोगों की सहायता की, सेना को प्रसन्न रखा। उसका राज्य शक्तिशाली हो गया। धनी व्यापारी बेखटके व्यापार करने लगे। उसका यश चारों ओर फैल गया। दूसरे भाई ने किसानों पर टैक्स बढ़ा दिया। व्यापारियों से बेईमानी की। गरीबों पर अत्याचार किए। स्वयं भी दुःखी रहा और प्रजा को भी दुःखी रखा। उसके राज्य में लोग भूखों मरने लगे और उसे अपने राज्य से भी हाथ धोना पड़ा।

क) राजा के कितने लड़के थे और उनका स्वभाव कैसा था?

ख) राजा ने अपने राज्य का क्या किया?

ग) राजा के मरने के बाद पहले भाई ने क्या किया ?

घ) राजा के मरने के बाद दूसरे भाई ने क्या किया?

ङ) दूसरे भाई के राज्य में लोग कैसे मरने लगे?

प्रश्न 2 : कोयल अपने अंडे जून के महीने में देती है। इसके अंडे का रंग नीला और हरापन लिए होता है। इस पर भूरे रंग के निशान होते हैं। कोयल अपना घोंसला न बनाकर कौए के घोंसले में अंडे देती है। कौए अपने अंडों को अकेला नहीं छोड़ते। नर कौआ और मादा कौआ उन पर सदा बैठे रहते हैं। इसलिए चालक कोयल थोड़ा नाटक करती है। नर कोयल कौए के घोंसले के पास जाकर खूब शोर मचाता है। इस शोर को सुनकर नर कौआ मादा कौआ उसे भगाने के लिए उसके पीछे उड़ते हैं। पर नर कोयल उन की पकड़ में नहीं आता, वह उन्हें उलझाए रखता है। इसी बीच मादा कोयल कौए के अंडे नीचे फेंक देती है और उनके घोंसले में स्वयं अंडे देती है। इन अंडों को अपने अंडे समझ कर मादा कौआ उन्हें सेती है। इस प्रकार कोयल के बच्चे जन्म लेते हैं।

क) कोयल के अंडे कैसे होते हैं?

ख) कोयल अपने अंडे कहाँ देती है?

ग) कोयल क्या चालाकी करती है।

घ) कोयल के अंडे कौन सेता है?

प्रश्न 3 : मनुष्य को अपने कर्मों का फल अवश्य मिलता है। हम जैसा करते हैं वैसा ही पाते हैं। यदि आप आग में हाथ डालेंगे तो हाथ जलेगा। बुरे कर्म करके अच्छे फल की आशा करना मूर्खता नहीं तो और क्या? यदि आप नीम का पौधा लगाएँगे तो निबौरी ही मिलेगी, मीठे आम नहीं। बुराई का फल हमेशा बुरा और अच्छाई का सदा अच्छा रहता है। आज कुछ लोग बुरे कार्य करने वालों को फलते-फूलते देखकर अच्छाई से आँखे बंद करने लगे हैं, परंतु यह उचित नहीं। जब उन्हें बुरे कर्मों का फल मिलता है तो वे पूरी तरह बरबाद हो जाते हैं। ऐसे लोगों से कोई सहानुभूति नहीं करता।

क) मनुष्य को किसका फल अवश्य मिलता है?

ख) किस बात की आशा करना मूर्खता है?

ग) नीम के पौधे से कौन-सा फल मिलता है?

घ) आजकल किस तरह के लोग फलते-फूलते दिखाई देते हैं।

ङ) बुरे कर्मों का फल लोगों पर क्या प्रभाव डालता है?

प्रश्न 4 : दुनिया काँच के महल जैसी है। जिसमें आपको अपना चेहरा ही नहीं बल्कि आपके स्वभाव की काया थी उस पर पड़ती है। 'आप भले तो जग भला', 'आप बुरे तो जग बुरा'। अगर आप प्रसन्नचित्त रहते हैं, दूसरों के दोषों को न देखकर उनके गुणों की ओर ही ध्यान देते हैं। तो दुनिया भी आपसे नम्रता और प्रेम का व्यवहार करेगी। अगर आप हमेशा लोगों के दोषों की ओर देखते हैं, उन्हें अपना शत्रु समझते हैं और उन पर क्रोधित होते रहते हैं तो फिर वे क्यों न आपकी ओर गुस्से से दौड़ेंगे? अंग्रेजी में एक कहावत है कि अगर आप हँसेंगे तो दुनिया भी आपका साथ देगी, पर अगर आपको गुस्सा होना और रोना ही है तो दुनिया से दूर किसी जंगल में चले जाने में ही भलाई है।

क) काँच के महल जैसी दुनिया में किस की छाया दिखाई पड़ती है?

ख) प्रसन्नचित्त रहने से क्या होता है?

ग) दूसरों के दोष देखने वालों के साथ लोग कैसे व्यवहार करते हैं?

घ) लोग किसका साथ देते हैं।

चित्र वर्णन

दिए गए चित्र के आधार पर चित्र का वर्णन कीजिए:-



विज्ञापन

अपने बस्ते अथवा छतरी का विज्ञापन बनाइए:-



अनुच्छेद-लेखन

रेलवे प्लेटफार्म का दृश्य

रूपरेखा :-

- | | |
|------------------------------|-----------------------|
| क) भूमिका | ख) रेलवे स्टेशन |
| ग) रेलवे प्लेटफार्म का दृश्य | घ) जनसमूह व भीड़ भाड़ |
| ड) उपसंहार | |

चित्र वर्णन

दिए गए चित्र के आधार पर चित्र का वर्णन कीजिए:-

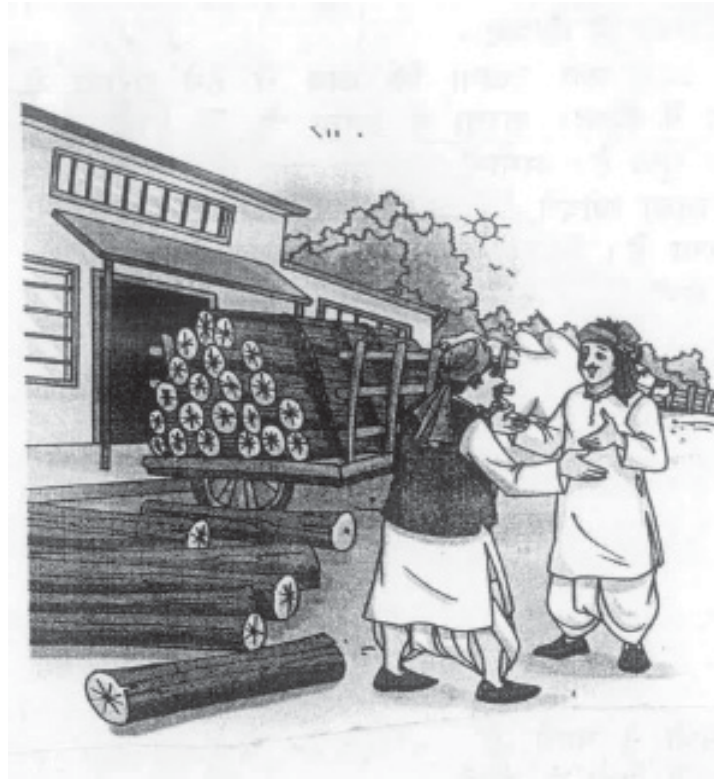

.....

.....

.....

.....

.....

.....

.....

.....

.....

.....

.....

.....

.....

.....

.....

.....

.....

.....

.....

.....

.....

.....

.....

अक्टूबर-नवंबर

उड़ान	सच्ची शिक्षा तो चरित्र निर्माण है (पत्र) बूढ़ी काकी (कहानी), तूफानों की ओर (कविता)।
व्याकरण	क्रिया (कर्म एवं संरचना के आधार पर), विज्ञापन, अपठित गद्यांश।

सच्ची शिक्षा तो चरित्र निर्माण है

प्रश्न 1 नीचे दिए गद्यांश को पढ़कर प्रश्नों के उत्तर दीजिए:—

एक बात मैं कहना चाहता हूँ कि आमोद—प्रमोद एक निश्चित आयु तक ही शोभा देते हैं। बारह वर्ष की उम्र के बाद बच्चों में जिम्मेदारी और कर्तव्य का भाव होना चाहिए। उन्हें अपने आचार—विचार में सत्य और अहिंसा के प्रयोग की चेष्टा करनी चाहिए। और यह वे भार समझकर नहीं करें, एक आनंद का अनुभव करते हुए करें।

क) गद्यांश में 'मैं' कौन है?

उत्तर

ख) आमोद—प्रमोद किस आयु तक ही शोभा देते हैं?

उत्तर

ग) बारह वर्ष की उम्र के बाद बच्चों में कैसा भाव होना चाहिए?

उत्तर

घ) बच्चों को अपने आचार—विचार में कैसी चेष्टा करनी चाहिए?

उत्तर

प्रश्न 2 निम्नलिखित शब्दों को शुद्ध कीजिए:-

ख्याल —

डीप्टी गवरनर —

नीयमर्पुवक —

चैश्टा —

प्रश्न 3 अर्थ लिखिए:-

क) प्रतीत —

ख) सदगुणों —

ग) नियमितता —

घ) सुव्यवास्थित —

ङ) चरित्र —

ड) तुलना —

प्रश्न 4 निम्नलिखित शब्दों के अर्थ लिखकर वाक्य बनाइए:-

प्रतीत —

आमोद-प्रमोद —

सुव्यवस्थित —

संग्रह —

उदारता —

प्रयत्नपूर्वक —

सूर्योदय —

मूल्यवान् —

प्रश्न 5 गाँधी जी ने अपने पुत्र को जीवन-निर्वाह के लिए क्या सीखने को कहा?

उत्तर

.....

.....

.....

.....

प्रश्न 6 रिक्त स्थानों की पूर्ति उचित शब्दों द्वारा कीजिए:-

क) सच्ची शिक्षा तो चरित्र निर्माण और का बोध है।

ख) अमीरों की तुलना में अधिक सुखी हैं।

ग) और बड़ी उम्र में सीखना कठिन है।

घ) खेत में घास और खोदने.....।

शब्दकोश (पाठ-सच्ची शिक्षा तो चरित्र निर्माण है।)

असंतोष	—	संतोष न करना
आमोद-प्रमोद	—	मज़ा करना
कृत्रिम	—	बनावटी
चेष्टा	—	कोशिश
योग्य	—	काबिल
सूर्योदय	—	सूर्य का उदय होना
सहायक	—	मद्दगार
नियमपूर्वक	—	नियमअनुसार
चित्त	—	मान
सद्गुण	—	अच्छेगुण
योग्य	—	
सुव्यवस्थित	—	व्यवस्थित होना
रुचि	—	

बूढ़ी काकी (कहानी)

प्रश्न 1 नीचे दिए गद्यांश को पढ़कर प्रश्नों के उत्तर दीजिए:-

संपूर्ण परिवार में यदि काकी से किसी का अनुराग था, तो वह बुद्धिराम की छोटी लाडली थी। लाडली अपने दोनों भाइयों के डर से अपने हिस्से की मिठाई या चबैना बूढ़ी काकी के पास बैठकर खाया करती थी। यही उसका रक्षागार था और यद्यपि काकी की शरण उनकी लोलुपता के कारण महँगी पड़ती थी।



क) पाठ के लेखक का नाम बताइए।

उत्तर

.....

ख) काकी से किसका अनुराग था?

उत्तर

.....

ग) लाडली क्या करती थी?

उत्तर

.....

घ) काकी की शरण में क्या होता?

उत्तर

.....

प्रश्न 2 निम्नलिखित शब्दों को शुद्ध कीजिए:-

क) स्वार्देद्रीयाँ —

ख) त्रिश्णा —

ग) रकशागार —

घ) अरतनाद —

ड.) सवर्गीक —

च) ईद्रियाँ —

प्रश्न 3 निम्नलिखित शब्दों से वाक्य बनाइए:-

पुनरागमन -

.

सब्जबाग -

.

क्षुधा -

.

तरुण -

.

स्वार्थ परत -

.

हृदय मसोसना -

.

स्वादिष्ट -

.

अधीर -

.

रसास्वादन -

.

निर्लज्जता -

.

प्रश्न 4 अर्थ लिखिए:-

क) मंसूबा -

ख) तष्णा -

ग) आर्त्तनाद -

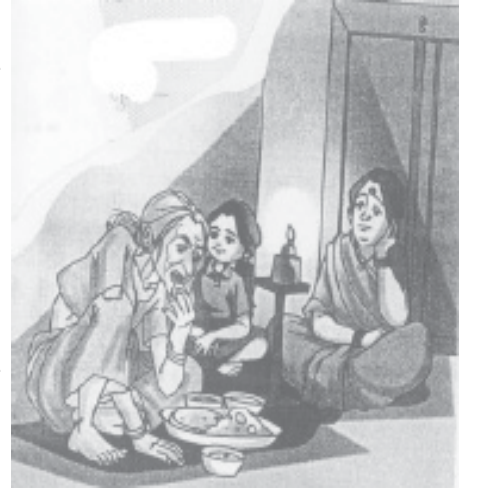

घ)	प्रत्यक्ष –
ङ)	अभिप्राय –
च)	मूर्छित –

शब्दकोश (पाठ-बूढ़ी काकी)

बुलावे	– बुलाने आना	अनुराग	– प्रेम
तिरछे नेत्र	– आँखे टेढ़ी करके देखना	सुलभ	– आसानी से उपलब्ध
दंड	– सज़ा	कड़ाह	– बड़ी कड़ाही
झुझलाना	– चिढ़ना	अपशकुन	– बुरा शकुन
अत्यंत	– बहुत अधिक	सरकना	– धीरे-धीरे खिसकना
धैर्य	– हिम्मत रखना	उकडू	– घुटनों के बल बैठना
सचेत	– चेतनायुक्त, सावधान	सम्मुख	– सामने
मूर्छित	– बेहोश	संपूर्ण	– सारा
सचेत	– होश में	अभिप्राय	– अर्थ
टटोलना	– अंगुलियों से महसूस करना	हृदय सन्न रहना	–
पिटारी	– सामान रखने वाली	दृश्य	–
मसोस	– अफसोस होना	प्रतीत	– मालूम होना
अभिप्राय	– अर्थ	विपत्ति	– मुसीबत
कदापि	– बिल्कुल नहीं	गगन मंडल	– आकाश
बहुधा	– बहुत बार	अधर्म	– धर्म ई अनुसार न होना
समस्त	– सभी	सत्यानाश	– काम विगड़ जाना
प्रतिकूल	– उल्टे	दुर्गति	– बुरी हालत
सिसकना	– धीरे-धीरे रोना	भंडार	– सामान रखने की जगह
संपत्ति	– जायदाद	अपराध	– नियम के विरुद्ध
यद्पि	– जबकि	तिरस्कार	–
संताप	–	निमग्न	– मस्त रहना
		रोए	– शरीर के बाल

तूफानों की ओर

प्रश्न 1 नीचे दिए पद्यांश को पढ़कर प्रश्नों के उत्तर दीजिए:—

सागर की अपनी क्षमता हैं
पर माँझी भी कब थकता है
जब तक साँसों में स्पन्दन है
उसका हाथ नहीं रूकता है
इसके ही बल पर कर डालें
सातों सागर पार

क) कविता के कवि का नाम बताइए।

उत्तर

.....
.....

ख) साँसों में क्या है?

उत्तर

.....
.....

ग) किसके बल पर सागर पार किया गया।

उत्तर

.....
.....

घ) "सागर की अपनी क्षमता है/पर माँझी भी कब रूकता है" का आशय स्पष्ट कीजिए।

उत्तर

.....
.....

प्रश्न 4 निलिखित शब्दों को शुद्ध कीजिए:—

क) सींधू —

ख) विश —

ग) जवार —

घ) मिट्टी —

ड) अंदण –

च) शमता –

प्रश्न 5 अर्थ लिखिए

(क) पतवार

(ख) निज

(ग) यौवन

(घ) माँझी

प्रश्न 6 निम्नलिखित शब्दों के अर्थ लिखकर वाक्य बनाइए:-

क) पतवार –

ख) नाविक –

ग) असीम –

घ) ज्वार –

शब्दकोश (पाठ-तूफानों की ओर)

विष	–	जहर
यौवन	–	जवानी
हृदय	–	पित
सिंधु	–	सागर
ज्वार	–	समुद्र के बेग का ऊपर उठाना
स्वर	–	आवाज़
अंधड	–	तेज आँधी
साहज	–	हिम्मत
असीम	–	जिसकी सीमा न हो, बेहिसाब

क्रिया

प्रश्न 1) रिक्त स्थानों की पूर्ति दिए गए क्रिया शब्दों के सही रूप से कीजिए:-

- क) बच्चे ने कहानी । (लिखना)
 ख) मैंने चित्र । (बनाना)
 ग) माली ने पौधे..... । (लगाना)
 घ) मैंने पतंग..... । (उड़ाना)
 ङ) मनु ने जूते । (खरीदना)
 च) माली ने फूलों की माला । (बनाना)
 छ) राम ने रावण को । (मारना)
 ज) उसे पुरस्कार दिया । (जाना)

प्रश्न 2) क्रिया शब्द को रेखांकित कीजिए और कर्म के आधार पर क्रिया का भेद लिखिए।

- क) मैं चित्र बनाता हूँ।
- ख) गुरु जी सो रहे हैं।
- ग) ब्रह्मा ने रावण को वरदान दिए।
- घ) वे सब पानी पी रहे थे।
- ङ) आज मैं तुम्हें कहानी सुनाऊँगी।
- च) चलो हँसते हैं।
- छ) रमेश खड़ा है।

- ज) मेहमानों को मिठाई अवश्य खिलाना।
- ञ) तुम दूध पी लो।
- ट) मोहन ने तुम्हें पत्र लिखा होगा।
- ठ) माली पौधों को पानी देगा।
- ड) तुम बाजार चले जाओ।
- ण) उसे इनाम मिलेगा।
- त) मालिनी ने मीना को नृत्य सिखाया।
- द) बादल छाते ही वर्षा होने लगी।

प्रश्न 3) उपयुक्त क्रियाओं द्वारा रिक्त स्थान भरिए:-

- क) सब प्रधान मंत्री की प्रतीक्षा रहे हैं।
- ख) शायद कल बारिश
- ग) व्याकरण का अभ्यास पूरा चाहिए।
- घ) बादल घिर और वर्षा लगी।
- ङ) पी. टी. उषा बहुत तेज़ हैं।
- च) दुकानदार सामान रहा था।
- छ) बच्चे अपना कमरा साफ.....रहे हैं।

- ज) मेहमानों के ही बच्चे बाहर गए ।
- झ) सफलता तो मेहनत होगी ।
- ञ) मदन बस के पीछे रहा लेकिन नहीं पाया ।

प्रश्न 4) संरचना के आधार पर क्रिया का भेद छाँटकर लिखिए:—

- क) राधा चली गई ।
- ख) माँ ने नौकर से सामान मंगवाया ।
- ग) अध्यापक बच्चों को पढ़ाता है ।
- घ) सीमा दूध पीकर सोई ।
- ङ) रमेश दौड़कर मैदान पहुँचा ।
- च) घोड़ा हिनहिनाता है ।
- छ) रजत ने मोहन का सामान हथियाया ।
- ज) गीता हमें भजन सुनवाती है ।

विज्ञापन

अपनी किसी प्रिय पुस्तक का विज्ञापन बनाइए:-



दिसंबर

उड़ान	गिल्लू (कहानी), अनोखा हार्न।
व्याकरण	काल, वाक्य (उद्देश्य-विधेय तथा अर्थ के आधार पर), संवाद-लेखन, चित्र-वर्णन, अनुच्छेद लेखन

गिल्लू (कहानी)

प्रश्न 1 नीचे दिए गद्यांश को पढ़कर प्रश्नों के उत्तर दीजिए:-

मैंने फूल रखने की एक हलकी डलिया में रूई बिछा कर उसे तार से लटका दिया। वही दो वर्ष गिल्लू का घर रहा। वह स्वयं हिलाकर अपने घर में झूलता और अपनी काँच के मनकों से आँखों से कमरे के भीतर और खिड़की से बाहर न जाने क्या-क्या देखता और समझता रहता था। उसकी समझदारी पर सबको आश्चर्य होता।

क) पाठ की लेखिका का नाम बताइए।

उत्तर

.....

ख) गिल्लू का घर किससे बना था?

उत्तर

.....

ग) गिल्लू अपने इस घर में कितने समय तक रहा?

उत्तर

.....

घ) कभी-कभी गिल्लू क्या करता था?

उत्तर

.....

प्रश्न 2 निम्नलिखित शब्दों को शुद्ध कीजिए:-

पैनीसीलीन —

लुङ्क —

उशणता —

वीस्मीत —

आश्वस्त —

प्रश्न 3 अर्थ लिखिए:-

(क) विस्मित —

(ख) उपरांत —

(ग) मरणासन्न —

(घ) लघुगात —

(ङ) प्रभात —

(च) मंद-मंद —

प्रश्न 4 निम्नलिखित शब्दों के अर्थ लिखकर वाक्य बनाइए:-

मरहम —

.....

सुलभ —

.....

आश्वस्त —

.....

झब्बेदार —

.....

कार्यकलाप –

.....

मुक्ति –

.....

शब्दकोश (पाठ-गिल्लू)

शब्द	-	अर्थ
छुआ-छुऔवल	—	छिपन-छिपाई
स्मरण	—	याद
मरहम	—	दवा
तीव्रता	—	तेज़ी से
कार्यकलाप	—	क्रिया
उत्पन्न	—	पैदा होना
सर्र-सर्र	—	आवाज़े
मंद-मंद	—	धीरे-धीरे
सिरहाने	—	सिर के पास
परिचारिका	—	नर्स
अवधि	—	समय
सुराही	—	लंबे मुँह वाली मटका
समीप	—	पास

अनोखा हार्न

गौरवर ने संजू को कोहनी मारी और होंठ दबाकर मुसकराया। तभी— “नागपुर के संतरे, बड़े, मीठे संतरे,” चिल्लाता हुआ एक ठेलेवाला उधर से आया। महिला के पास बड़ी उम्मीद से वह रुका, शायद कुछ सौदा बिक जाए। एकाएक ‘अ फाँ फाँ पाँ पाँ’ की गगनभेदी आवाज़ उस शोर-शराबे में तहलका मचा गई। ठेलेवाला हड़बड़ाकर उछला और महिला से जा टकराया। दोनों अपने को सँभाल न पाए और गिर पड़े। उधर ठेला पलट गया, सारे नागपुर के संतरे लुढ़कते दूर-दूर तक फैल गए।

प्रश्न 1 दिए गए गद्यांश को पढ़कर उत्तर दीजिए—

क) ठेलेवाला क्या चिल्ला रहा था?

.....

.....

ख) ठेला कैसे पलट गया?

.....

.....

ग) किस प्रकार के शोर से तहलका मच गया?

.....

.....

प्रश्न 2 शुद्ध कीजिए—

परतिष्ठित	शौर
अधिक	समित
मिशरित	सननाटा

प्रश्न 3 अर्थ लिखिए—

निनाद	मल्लमुद्ध
निवाला	पुष्ट
हुक्म	स्तब्ध

प्रश्न 4 वाक्य बनाइए—

कर्कश

उत्तेजित

कानफोड़ू

तारीफ

बारी

प्रश्न 5 क्या हमें ट्रैफिक के नियमों का पालन करना चाहिए? क्यों?

.....

.....

.....

.....

.....

.....

.....

.....

.....

.....

काल

प्रश्न: 1) वाक्यों में काल पहचानकर काल का भेद लिखिए:—

- क) अंकित नाटक देखने गया होगा।
- ख) महिमा पढ़ रही थी।
- ग) सोनू प्रतिदिन व्यायाम करता है।
- घ) शायद कल और ज़्यादा सरदी होगी।
- ङ) अजीत हमेशा पढ़ता रहता है।
- च) अमन परीक्षा दे रहा था।
- छ) पूजा ने पुस्तक पढ़ी।
- ज) चाय बन रही है।
- झ) शायद आज रात वर्षा हो।
- ञ) बच्चे घर पहुँच चुके होंगे।

प्रश्न 2) वाक्यों को कोष्ठकों में दिए निर्देशानुसार बदलिए:—

- क) पानी तेज़ी से बरस रहा था। (वर्तमान)
.....
- ख) उसकी आँखों के आगे अंधेरा छा जाता है। (भूतकाल)
.....
- ग) ठाकुर की लड़की की बारात आई है। (भविष्यकाल)
.....

- घ) हमने न त्य प्रतियोगिता देखी। (भविष्यत्काल)
.....
- ङ) अनामिका ने गाना गाया। (वर्तमानकाल)
.....
- च) पहले दिन दरगाह पर फूलों की चादर चढ़ाई जाती है। (भूतकाल)
.....
- छ) मीना अपने माता-पिता का कहना मानती है। (भविष्यत्काल)
.....
- ज) आज बाजार में फल बहुत महँगा है। (भूतकाल)
.....
- झ) सिपाही बहादुरी से लड़ रहा था। (वर्तमान)
.....
- ञ) सेठ ने किसान की बहुत मदद की थी। (भविष्यत्काल)
.....

प्रश्न 3) सही कथन पर सही (✓) एवं गलत पर गलत (x) का चिह्न लगाइए:-

- क) बीते हुए समय को भूतकाल कहते हैं। ()
- ख) मुख्य रूप से काल के चार भेद होते हैं। ()
- ग) क्रिया के जिस रूप से चल रहे समय का बोध होता है उसे भविष्यत् काल कहते हैं। ()
- घ) जिस शब्द से क्रिया के होने या करने के समय का बोध हो, उसे काल कहते हैं। ()

वाक्य

प्रश्न: 1) निम्नलिखित वाक्यों में से उद्देश्य और विधेय छाँटकर अलग-अलग लिखिए:-

क) प्रधानाचार्या ने पुस्तक-प्रदर्शनी का उद्घाटन किया।

.....

ख) मदर टेरेसा दीन-दुखियों की सेवा करती थीं।

.....

ग) राष्ट्रपति ने गणतंत्र-दिवस में परेड की सलामी ली।

.....

घ) मैं मेट्रो रेल में बैठकर बाज़ार गई।

.....

ङ) मोहन की माँ खाना पका चुकी।

.....

च) मैं कक्षा में प्रथम आऊँगी।

.....

छ) अध्यापिका ने छात्रों को पाठ पढ़ाया।

.....

ज) मोहन ने मुझे बताया कि उसके पिताजी अस्वस्थ हैं।

.....

झ) किसान बैलगाड़ी को धक्का देने लगा।

.....

ट) जादूगर ने समझाया कि जादू करना आसान है।

.....

प्रश्न: 2) निम्नलिखित वाक्यों को कोष्ठकों में दिए गए निर्देशानुसार बदलकर पुनः लिखिए:—

क) यह पुस्तक तुम्हारी है।

(प्रश्नवाचक)

.....

ख) मैच जीतने के लिए शुभकामना।

(विस्मयादिबोधक)

.....

ग) कल हम पिकनिक पर गए थे।

(संदेहवाचक)

.....

घ) हमें चुगली करनी चाहिए।

(निषेधात्मक / नकारात्मक)

.....

ङ) क्या आदित्य भाषण दे सकेगा?

(इच्छावाचक)

.....

च) गार्गी कौन सी कविता सुनाएगी ?

(आज्ञावाचक)

.....

छ) वर्षा के कारण निधि कल सोनीपत जाएगी।

(संकेतवाचक)

.....

ज) क्या हिमांशु कहानी सुनाएगा ?

(विधानवाचक)

.....

झ) मजदूरों ने काम समाप्त कर लिया है?

(निषेधावाचक)

.....

ञ) मीना सुबह मंदिर अवश्य जाती है।

(इच्छावाचक)

.....

प्रश्न 3) अर्थ के आधार पर निम्नलिखित वाक्यों के भेद लिखिए :-

- क) आपकी यात्रा मंगलमय हो।
- ख) सत्य की जीत होती है।
- ग) अपनी-अपनी किताबें निकालो।
- घ) संभवतः यह कार्य शाम तक पूरा हो जाएगा।
- ङ) यदि वर्षा होती तो फसल खराब न होती।
- च) आपके देश का नाम क्या है ?
- छ) हाय ! वह बम धमाके में मारा गया।
- ज) बाहर जाओ और पानी ले आओ।
- झ) आज कुछ बच्चे नहीं आए।
- ञ) परीक्षा के लिए मेहनत करनी चाहिए।

प्रश्न 4) निम्नलिखित कथनों में सही पर सही एवं गलत लिखिए :-

- क) जिसके विषय में वाक्य में कुछ बताया या कहा जाता है, वह उद्देश्य कहलाता है। ()
- ख) पदों की उस व्यवस्था को वाक्य कहते हैं, जिससे कोई कथन सार्थक बनता हो। ()
- ग) वाक्य में उद्देश्य के विषय में जो कुछ कहा जाए, उसे विधेय कहते हैं। ()
- घ) वाक्य में कर्ता और क्रिया होने पर ही वह वाक्य पूरा होता है। ()

चित्र वर्णन

दिए गए चित्र के आधार पर चित्र का वर्णन कीजिए:-



.....

.....

.....

.....

.....

.....

.....

.....

.....

.....

प्रदूषण विज्ञान की देन

संकेत बिंदु :-

- क) प्रदूषण विज्ञान की देन
- ख) तीन प्रकार के प्रदूषण
- ग) अनेक बيمारियां

सच्चा मित्र

संकेत बिंदु :-

- क) प्रस्तावना
- ख) मित्रता का अर्थ
- ग) मित्र की आवश्यकता
- घ) मित्रता के लाभ

जनवरी	उड़ान	माँ कह एक कहानी (कविता)
	व्याकरण	अव्यय (क्रिया-विशेषण भेद सहित, संबंधबोधक, समुच्चयबोधक, विस्मयादिबोधक) विराम चिह्न, औपचारिक पत्र-लेखन, कहानी लेखन, अपठित गद्यांश।

माँ कह एक कहानी (कविता)

प्रश्न 1 नीचे दिए पद्यांश को पढ़कर प्रश्नों के उत्तर दीजिए:-

कहती है मुझे यह चेटी
तू मेरी नानी की बेटी
कह माँ कह लेटी ही लेटी
राजा था या रानी?
माँ कह एक कहानी!
तू है हठी मानधन मेरे
सुन उपवन में बड़े सवेरे
तात भ्रमण करते थे तेरे
जहाँ सुरभि मनमानी।

क) कविता के कवि का नाम बताइए।

उत्तर

.....

ख) चेटी क्या कहती हैं?

उत्तर

.....

ग) माँ लेटी ही लेटी क्या कहे?

उत्तर

.....

घ) सवेरे तात कहाँ भ्रमण करते थे ?

उत्तर

.....

प्रश्न 2 निम्नलिखित शब्दों को शुद्ध कीजिए:-

- क) पक्श -
- ख) भरमण -
- ग) चैटि -
- घ) लक्षय -

प्रश्न 3 अर्थ लिखिए:-

- क) सुरभि -
- ख) शर -
- ग) वारे -
- घ) रक्षी -
- ङ) निर्दय -
- च) व्यापक -

प्रश्न 4 निम्नलिखित शब्दों के अर्थ लिखकर वाक्य बनाइए:-

हठी -

.....

आखेटक -

.....

तात —

.....

आहत —

.....

प्रश्न 5 सिद्धार्थ का प्रसिद्ध नाम क्या था?

उत्तर

.....

.....

.....

प्रश्न 6 यह कविता हमें क्या संदेश देती है?

उत्तर

.....

.....

.....

शब्दकोश (पाठ-माँ कह एक कहानी)

खग	—	पक्षी
वर्ण	—	वर्ण भाँति-भाँति
हिम-बिंदु	—	ओस की बूँदे
सहसा	—	अचानक
झि ६	—	चुभा हुआ
निरपराध	—	जिसने अपराध न किया हो
व्यापक	—	विस्तार
ठानी	—	पक्का इरादा करना

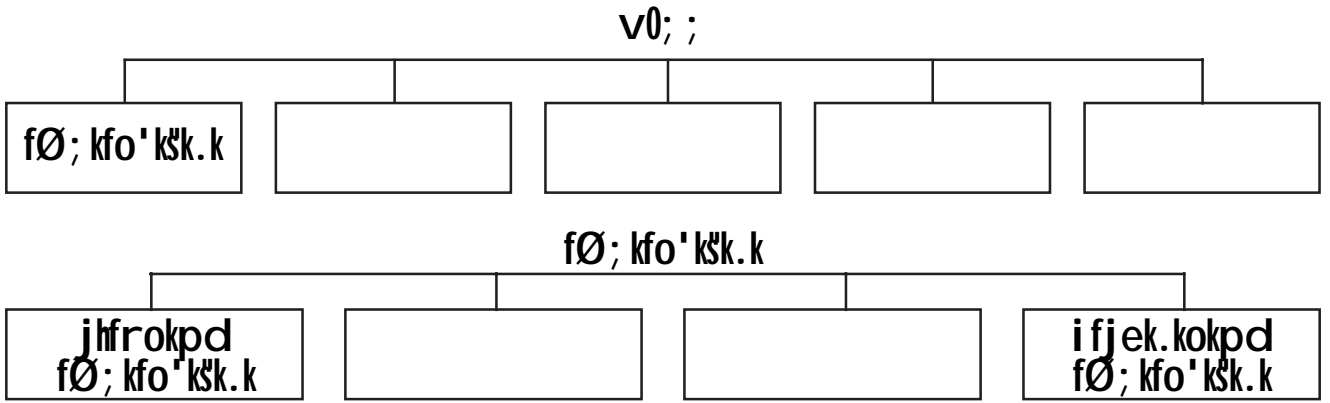

प्रश्न 1) निम्नलिखित क्रिया विशेषणों का प्रयोग करते हुए वाक्य बनाइए:-

अचानक -----

तुरंत -----

इधर -----

थोड़ा -----

कम -----

प्रश्न 2) नीचे लिखे वाक्यों में क्रियाविशेषण छँटकर भेद का नाम लिखिए:

क) वह मुस्कराते हुए आगे बढ़ने लगा। -----

ख) नदी धीरे बहती है। -----

ग) धीरे-धीरे बोलो। -----

घ) पिता जी ऊपर सो रहे हैं। -----

ङ.) मैं कल आपके घर गया था। -----

च) कुछ लोग अचानक आ जाते हैं। -----

छ) इधर-उधर कहाँ घूम रहे हो? -----

ज) चोर उस तरफ भागा है। -----

झ) मोटे हो रहे हो कम खाया करो। -----

संबंध बोधक

प्रश्न: 1) नीचे दिए वाक्यों में संबंध बोधक अव्यय शब्दों से रिक्त स्थानों की पूर्ति कीजिए:-

- क) चोर सिपाही भाग रहे हैं।
 ख) घर मस्जिद है।
 ग) राम सीता भी वन को गई थी।
 घ) गाय बछड़ा भी भाग रहा है।
 ङ) प्रमोद अपने पिता मेला देखने गया।
 च) कमरे सब बच्चे सो रहे हैं।
 छ) स्कूल एक छोटा सा गाँव है।
 ज) खिलौने वाला बच्चे बैठकर बातें करता था।
 झ) रक्त हमारे शरीर हर समय दौड़ता है।
 ट) भोजन पानी-पीना चाहिए।

प्रश्न: 2) नीचे दिए गए वाक्यों में संबंधबोधक छाँटकर लिखिए:-

- क) मेरे साथ मेरी बहन भी मंदिर जाएगी।
- ख) उसने नाव के सहारे नदी पार कर ली।
- ग) घर के अंदर कोई नहीं है।
- घ) सुधीर ने धार के विपरीत नदी पार की।
- ङ) रामनाथ के सिवाय सभी लोग काम पर गए हैं।

(समुच्चयबोधक या योजक)

प्रश्न 1) निम्नलिखित वाक्यों में रिक्त स्थानों की पूर्ति समुच्चयबोधक अव्यय शब्दों से कीजिए:-

- क) प्रभा विभा खेल रही हैं ।
 ख) गोपाल रात को जल्दी सो जाता है सुबह देर से उठता है ।
 ग) प्रतिदिन सुबह के समय सैर किया करो स्वस्थ रह सकोगे ।
 घ) अनुज धनी है दानी नहीं ।
 ङ.) हर व्यक्ति को सुख दुःख का सामना करना पड़ता है ।
 च) जल्दी चलो गाड़ी छूट जाएगी ।
 छ) मुझे मीना ने ही नहीं शालू ने भी धोखा दिया ।
 ज) आप रोटी लेंगे चावल खाएँगे?
 झ) जल्दी जाना चाहिए समय पर पहुँच सकें ।
 ञ) अध्यापिका ने समझाया था काम को टाला मत करो ।

प्रश्न: 2) निम्नलिखित वाक्यों में समुच्चयबोधक छँटकर अलग कीजिए:-

- क) प्रमोद ने कोशिश तो बहुत की किंतु वह विनोद से आगे न निकल सका ।
 ख) धनी हो या निर्धन सभी सम्मान के साथ जीना चाहते हैं ।
 ग) यह पुस्तक मेरी है न कि तुम्हारी ।
 घ) अभी से मेहनत करो ताकि सफल हो सको ।
 ङ) भारत स्वतंत्र हो गया परंतु जनता को सुख नहीं मिला ।
 च) आपको क्या अच्छा लगता है—दूध या चाय ?
 छ) लाला श्यामनाथ धनी हैं परंतु कंजूस है ।
 ज) दीपक बीमार था इसलिए स्कूल नहीं आ सका ।
 ञ) लड़के और लड़कियों ने बहुत शोर मचाया ।
 ट) यदि हम पेड़ लगाएँगे तो धरती बची रहेगी ।

विस्मयादिबोधक

प्रश्न: 1) निम्नलिखित वाक्यों में विस्मयादिबोधक शब्दों को रेखांकित करके उनके सामने लिखिए:-

- क) छिः ! यहाँ क्या कर रहे हो ? _____
- ख) हाय रे ! यह क्या हो गया ? _____
- ग) शाबाश ! तुम बहुत होशियार हो। _____
- घ) ओहो ! कहाँ गए थे ? _____
- ङ) हाँ जी ! ऐसा ही होगा। _____

प्रश्न 2) नीचे लिखे वाक्यों में रिक्त स्थान की पूर्ति विस्मयादिबोधक शब्दों से कीजिए:-

- क) _____! वह अभी तक नहीं आया।
- ख) _____ ! कितनी सुंदर गुड़िया ?
- ग) _____ ! खुश रहो !
- घ) _____ ! फिर कभी ऐसा न करना।
- ङ) _____ ! ऐसा ही करो।
- च) _____ ! चारपाई के नीचे साँप।
- छ) _____ ! यह सामान ऊपर दे आओ।
- ज) _____ ! इसी तरह मेहनत करते रहो।
- झ) _____ ! यह तो गंदी है।
- ञ) _____ ! बहुत अधिक सर्दी है।

प्रश्न 3) निम्नलिखित विस्मयादिबोधक शब्दों से वाक्य बनाइए:-

- क) वाह ! _____
- ख) धत् ! _____
- ग) अरे ! _____

- घ) छिः - छिः !-----
- ङ) खूब !-----
- च) बहुत सुंदर !-----
- छ) खबरदार !-----
- ज) उफ् ! -----
- झ) बाप रे बाप ! -----

प्रश्न: 4) रिक्त स्थान की पूर्ति उचित अव्यय द्वारा कीजिए और भेद भी लिखिए:-

- क) हिरन ----- भागता है।
- ख) ----- मत बैठो।
- ग) छोटा बच्चा माता ----- नहीं रह सकता।
- घ) मेरा कहना मान लो----- पछताओगे।
- ङ) कमरे के -----कोई है।
- च) ----- ! तुमने कंप्यूटर सीख लिया।
- छ) इला, मानसी ----- प्रसून कंप्यूटर चला रहे हैं।
- ज) पढ़ो ----- चुपचाप बैठो।
- झ) उसने मेहनत तो बहुत की ----- सफलता नहीं मिली।
- ञ) ----- ! भारतीय सेना के जवानों।

विराम-चिह्न

प्रश्न: 1) निम्नलिखित शब्दों के विराम – चिह्न लिखिए:-

अल्पविराम _____

पूर्णविराम _____

प्रश्नसूचक _____

विस्मयादिसूचक _____

योजक – चिह्न _____

लाघव-चिह्न _____

प्रश्न: 2) निम्नलिखित वाक्यों में लगे विराम-चिह्नों को शुद्ध कीजिए:-

क) तुम कहाँ जा रहे हो ।

.....

ख) गोस्वामी तुलसीदास ने "रामचरितमानस" लिखा !

.....

ग) पिताजी बोले, क्या यह खेलने का समय है।

.....

घ) कृ० प० उ० और पूरा अनुच्छेद पढ़िए ?

.....

ङ) उसके माता, पिता घर पर नहीं हैं।

.....

च) बाजार से फल; सब्जियाँ; कपड़े और किताबें लानी है।

.....

छ) माँ ने पूछा, तुम कब पढ़ोगे।

.....

ज) माता, पिता और भाई, बहन से प्यार करो।

.....

झ) वाह; तुम तो बड़े बहादुर निकले।

.....

ड) बच्चे गाते, गाते खेल रहे थे, वे पूरे जोश में थे।

.....

प्रश्न: 3) निम्नलिखित गद्यांशों में उचित विराम-चिह्न लगाकर गद्यांशों को पुनः लिखिए:-

रेलवे स्टेशन पर पहुँचकर मैंने कुली से कहा ऐ कुली सामान सँभालो मैं टिकट ले लेती हूँ गाड़ी में चढ़कर मैं निश्चित हो गई गाड़ी में तरह तरह की बातें हो रही थीं कोई कुछ कह रहा था कोई कुछ। एक यात्री के हाथ में एक पुस्तक थी पुस्तक का नाम था आचार्य शुक्ल जीवनी और साहित्य

.....

.....

.....

.....

.....

चित्र वर्णन



A series of horizontal dotted lines for writing the description of the images.

फरवरी

व्याकरण

मुहावरे, अपठित पद्यांश, अपठित गद्यांश, विज्ञापन, चित्र वर्णन,
अनुच्छेद लेखन, अनौपचारिक पत्र-लेखन, पुनरावृत्ति कार्य।

मुहावरे

निम्नलिखित मुहावरों से वाक्य बनाइए:-

1 आँखों का तारा (बहुत प्यारा)

.....

.....

2 आस्तीन का साँप (कपटी दोस्त)

.....

.....

3 आपे से बाहर होना (क्रोधित होना)

.....

.....

4 आना कानी करना (इनकार करना)

.....

.....

5 कमर टूटना (हिम्मत टूटना)

.....

.....

6 काँटा टूटना (हिम्मत टूटना)

.....

.....

7 खरी-खोटी कहना (बुरा-भला कहना)

.....

.....

8 गिरगिट की तरह रंग बदलना (बहुत शीघ्र विचार बदलना)

.....

.....

9 घड़ों पानी पड़ना (बहुत लज्जित होना)

.....

.....

10 चेहरे पर हवाइयाँ उड़ना (घबरा जाना)

.....

.....

11 छाती पर मूँग दलना (जान-बुझकर दुःख देना)

.....

.....

12 तिल का ताड़ बनाना (छोटी-सी बात को बड़ा देना)

.....

.....

13 ठोकर खाना (बेकार घूमना)

.....

.....

14 दो टूक जवाब देना (साफ-साफ उत्तर देना)

.....

.....

15 बात की धनी (वायदे का पक्का)

.....

.....

16 टाँग अड़ाना (अड़चन डालना)

.....

.....

17 दाल में कुछ काला होना (संदेह की बात होना)

.....

.....

18 कलेजे पर पत्थर रखना (सब्र करना)

.....

.....

19 अक्ल मारी जाना (बुद्धि नष्ट होना)

.....

.....

20 कलई खुलना (भेद खुलना)

.....

.....

21 आँखों में धूल झोंकना (धोखा देना)

.....

.....

22 आँखें नीची होना (लज्जित होना)

.....

.....

23 कमर कसना (तैयार होना)

.....

.....

24 हवाई किले बनाना (कल्पना में खोए रहना)

.....

.....

25 पानी-पानी होना (बहुत लज्जित होना)

.....

.....

26 फूला न समाना (बहुत खुश होना)

.....

.....

27 दिल दुखाना (कष्ट देना या सताना)

.....

.....

28 बाँयें हाथ का खेल (सरल कार्य)

.....

.....

अपठित - पद्यांश / काव्यांश

प्रश्न: 1) इस पद्यांश को पढ़कर दिए गए प्रश्नों के उत्तर अपने शब्दों में लिखिए;
 कैदी हमें बना क्यों रखा, हमने क्या अपराध किया है?
 अरे मनुज, तुम हमें बताओ, हमने कौन बिगाड़ किया है?
 हम निश्चित उड़ा करती हैं, कैदी नहीं बनाओ तुम,
 खाने की परवाह न हमको, दाने नहीं दिखाओ तुम।
 हमें सुहाता नीड़ घास का, नही चाहिए लोहे का घर,
 तुम्हें प्रकृति से डर होता है, हमे नहीं है उसका डर।
 गरमी, जाड़ा हो या वर्षा, हमको ज़रा परवाह नहीं
 झुंड छोड़ एकाकी रहने, की है हमको चाह नहीं।

क) पक्षी क्या शिकायत कर रहा है?

ख) पक्षी का जीवन कैसा होता है?

ग) पक्षी को क्या बुरा लगता है?

घ) पक्षी को किस बात का डर नहीं है?

ङ) पक्षी हमें क्या कहने की कोशिश कर रहा है?

प्रश्न: 2) इस काव्यांश को पढ़कर दिए गए प्रश्नों के उत्तर अपने शब्दों में लिखिए :-

लो इम्तिहान के दिन आए,
जो पुस्तक कभी न पढ़ते हैं,
आपस में सदा झगड़ते हैं,
जो शोर मचाते कक्षा में, वे छात्र बहुत ही घबराए।
चुन्नु नित पिकचर जाते थे, फिल्मों के गाने गाते थे,
गणित की परीक्षा जब थी, वे रोए, चीखे, चिल्लाए।
प्रतिदिन विद्यालय जाते हैं, वे श्रेष्ठ छात्र कहलाते हैं,
आगे चलकर ऐसे बालक, फिर अच्छे मानव बन पाए।
पढ़ने में श्रम जो करते हैं, जीवन में खरे उतरते हैं,
उनको ही हार सफलता के, उत्तम अंकों ने पहनाए,
लो इम्तिहान के दिन आए।

क) इम्तिहान आने पर किस प्रकार के छात्र घबराते हैं?

ख) चुन्नु जी क्या करते थे?

ग) चुन्नु जी ने कब रोना और चिल्लाना शुरू कर दिया?

घ) कैसे छात्र अच्छे और श्रेष्ठ छात्र कहलाते हैं ?

ङ) मेहनत से पढ़ने वालों का जीवन कैसा होता है ?

प्रश्न: 3) निम्नलिखित पद्यांश को पढ़कर दिए गए प्रश्नों के उत्तर अपने शब्दों में लिखिए:-

पुस्तक सबकी मित्र महान.
 करती सारे काम आसान.
 पुस्तक में ही हुए अवतरित
 वेद, बाइबल और कुरान
 नेक बनो तुम कहती पुस्तक ।।
 धरी अलमारी में जाती या बस्ते की शान बढ़ाती,
 पर, पन्नों के खुलते ही वह. लेखक से है बात कराती
 मुझे पढ़ो, तुम कहती पुस्तक ।।
 दुनिया भर की सैर कराती, ज्ञान और तकनीक सिखाती,
 अंधकार से उज्ज्वल पथ की, पाठक को है राह दिखाती ।
 समझ चलो, तुम कहती पुस्तक ।
 नेक बनो, तुम कहती पुस्तक

क) पुस्तकें हमारे लिए क्या करती हैं?

ख) पुस्तकें हमें क्या संदेश देती हैं ?

ग) पुस्तकें कहाँ-कहाँ की शान बढ़ाती हैं ?

घ) पुस्तकें हमें कौन सा रास्ता दिखाती हैं?

प्रश्न: 4) इस काव्यांश को पढ़कर दिए गए प्रश्नों के उत्तर अपने शब्दों में लिखिए:-

क्या कहना कठिन है काम. कभी ऐसा मत बोलो तुम।
 कर सकते हो हर काम. शक्ति अपनी तो तोलो तुम।।
 यदि कठिन नहीं है काम, भला उसका फिर कहना क्या।
 जिसको मंजिल तक जाना है, उसको फिर डरना क्या।।
 श्रम करते ही रहने से, हर मुश्किल हल होती है।
 डूबे बिन सागर तल में, मिलता किसको मोती है।।
 इसलिए कमर कस भाई, स्वागत कर कठिनाई का।
 जूझा जो हँसकर लाल, वही है अपनी माई का।।
 कायर ही कठिनाई का, रोना ले रूक जाते हैं।
 वीरों के चरणों पर आकर, पर्वत तक झुक जाते हैं।।

क) हम हर काम को किस प्रकार कर सकते हैं?

ख) किस व्यक्ति को मोती पाने में सफलता मिलती है?

ग) 'कमर कसने' का क्या अर्थ है?

घ) माँ का लाल कैसा होना चाहिए?

ङ) कायर लोग कैसे होते हैं ?

पत्र संबंधी

- क) नई कक्षा का अपना अनुभव बताते हुए अपने मित्र को पत्र लिखिए।
- ख) विद्यालय में बुजुर्गों (दादा-दादी, नाना-नानी) के स्वागत और सम्मान हेतु मनाए जाने वाले उत्सव का विवरण देते हुए अपने मित्र को पत्र लिखिए।
- ग) छोटे भाई / छोटी बहन को कुसंगति से दूर रहने का सुझाव देते हुए पत्र लिखिए।
- घ) दशहरे का संदेश समझाते हुए छात्रवास में रहने वाले अपने भाई / अपनी बहन को पत्र लिखिए।
- ङ) अपनी किसी भूल की क्षमा माँगते हुए अपने विद्यालय की प्रधानाचार्या को पत्र लिखिए।
- च) वर्षा ऋतु की कठिनाइयों का वर्णन करते हुए नगरपालिका के महाप्रबंधक को पत्र लिखिए।
- छ) देश में बढ़ते भ्रष्टाचार की ओर ध्यान दिलाते हुए प्रधानमंत्री को पत्र लिखिए।
- ज) आतंकवादियों का वीरता से सामना करने वाले सैनिकों की प्रशंसा करते हुए दैनिक समाचार-पत्र के संपादक को पत्र लिखिए।
- झ) विद्यालय में अंतर्सदन फुटबॉल मैच आयोजित कराने की अनुमति माँगते हुए प्रधानाचार्या जी को एक पत्र लिखिए।

पुनरावृत्ति-कार्य

प्रश्न-1 क) वर्ण-विच्छेद कीजिए:-

- i) मौखिक
- ii) पैसा
- iii) प्रकृति
- iv) स्वतंत्र
- v) राष्ट्र

ख) वर्ण-संयोग कीजिए:-

- i) आ + श् + ई + र् + व् + आ + द् + अ =
- ii) स् + अं + ज् + ज् + आ =
- iii) त् + र् + इ + श् + ऊ + ल् + अ =
- iv) अ + प् + ए + क् + ष् + आ =

अपठित गद्यांश

प्रश्न-1 निम्नलिखित गद्यांश को ध्यानपूर्वक पढ़कर दिए गए प्रश्नों के उत्तर अपने शब्दों में दीजिए:
संसार की यही रीति है कि सच्चे आदमी का सभी मान करते हैं। यह भी कहा जाता है कि सच्चे आदमी के रास्ते में कोई कठिनाइयाँ आ सकती हैं। पर अंतिम जीत सच्चे आदमी की ही हुआ करती है। जब सच्चे की जीत होगी, तो झूठे की हार भी निश्चित होती है। इसी अनुभव के कारण ऐसा कहा जाता है—सच्चे का बोलबाला, झूठे का मुँह काला। सत्य बोलना एक अखंड तपस्या है। झूठ बोलना बहुत बड़ा पाप है। सच बोलने वाले के मन में भगवान स्वयं निवास करते हैं। इसलिए सत्य का दामन कभी नहीं छोड़ना चाहिए।

क) संसार की क्या रीति है ?

.....

.....

ख) सच्चे आदमी का रास्ता कैसा होता है ?

.....

.....

ग) सच्चे और झूठे के लिए अक्सर क्या कहा जाता है ?

.....

.....

प्रश्न-2 निम्नलिखित पद्यांश को ध्यानपूर्वक पढ़कर दिए गए प्रश्नों के उत्तर अपने शब्दों में दीजिए:-

पर्वत की छाती को तोड़, ऊँची चोटी पीछे छोड़,
बढ़ जाता सबको झकझोर, झरना करता हरदम शोर।
मिलें राह में पेड़-पहाड़, चाहे मिले झाड़-झंखाड़,
लड़ता झरना सबसे भरपूर, करता पल में सबको चूर।
मस्ती में गाता है गान, देता सबको जीवन दान।
जहाँ-जहाँ भी बहती धार, छा जाती है वहाँ बहार।
चलना ही बस उसका काम, करता नहीं कभी आराम,

बढ़ता मन में ले उल्लास, मंज़िल खुद आ जाती पास।
तुम भी मन में ले उत्साह, चलो बनाके विघ्नों में राह,
बच्चों ऐसा करो कमाल, तुम से जग हो जाए निहाल।

क) झरना किस को तोड़ तथा छोड़कर आगे बढ़ता है।

.....
.....

ख) झरना मस्ती में गाता हुआ क्या करता है ?

.....
.....

ग) झरने की धारा क्या-क्या काम करती है ?

.....
.....



संस्कृति विद्यालय
डॉ. राधाकृष्णन मार्ग
वाणक्यपुरी, नई दिल्ली-21

शैक्षिक सत्र 2014-15

प्रथम इकाई परीक्षा

विषय - हिंदी

कक्षा - सातवीं

समय: 1 घंटा 10 मिनट

अधिकतम अंक: 25

- कृपया जाँच कर लें कि इस प्रश्नपत्र में मुद्रित पृष्ठ 3 हैं।
➤ कृपया जाँच कर लें कि इस प्रश्नपत्र में 9 प्रश्न हैं।

- निर्देश: 1. भाषा की शुद्धता, स्वच्छता एवं मानकता पर बल दीजिए।
2. प्रश्न का उत्तर लिखने से पहले प्रश्न का कर्मांक आवश्यक लिखिए।

प्रश्न-1. निम्नलिखित गद्यांश ध्यानपूर्वक पढ़कर दिए गए प्रश्नों के उत्तर लिखिए:-

बाबा जी भी मनुष्य थे। अपनी वरसु की प्रशंसा दूसरे के मुख से सुनने के लिए उनका हृदय अधीर हो गया। घोड़े को खोलकर बाहर ले गए। मोला वायुवेग से उड़ने लगा। घोड़े की थाल देखकर खड़गसिंह के हृदय पर सींग लोट गया। वह डकू था और जो वरसु उरी परांड आ जाए, उस पर वह अपना आधिकार समझने लगता था। उसके पास बाहुबल था और आत्मी भी। जाते जाते उसने कहा-“बाबा जी, मैं यह मोड़ा आपके पास न रहने दूंगा।”

- | | | |
|----|--|----|
| क. | गद्यांश के पाठ तथा उसके लेखक का नाम लिखिए? | 1. |
| ख. | बाबा का हृदय क्यों अधीर हो गया? | 1 |
| ग. | खड़गसिंह ने जाते जाते बाबा से क्या कहा? | 1 |
| घ. | क्या देखकर खड़गसिंह के हृदय पर सींग लोट गया? | 1 |

प्रश्न-2. किन्हीं दो प्रश्नों के उत्तर लिखिए: 2x2

- | | |
|----|--|
| क. | सुलतान कीन था? उसमें क्या विशेषताएँ थीं? |
| ख. | अंधड़ में साहस को कैसे तौला आ सकता है? |

- ग. 'तूफानों की ओर' कविता का सार अपने शब्दों में लिखिए।
- प्रश्न-3. आशय स्पष्ट कीजिए: 2
यह असीम, निज सीमा जाने, सागर भी तो यह पहचाने।
मिट्टी के पुतले मानव ने, कभी न मानी हार।
- प्रश्न-4. किन्हीं दो शब्दों से इस प्रकार वाक्य बनाइए कि उनके अर्थ स्पष्ट हो जाएँ: 2
अपाहिज, निज, पतवार।
- प्रश्न-5. किन्हीं दो शब्दों को शुद्ध कीजिए: 1
वीस्मय, स्पदन, विश।
- प्रश्न-6. रिक्त स्थानों की पूर्ति कीजिए: 2
क. भाषा के क्षेत्रीय रूप को ----- कहते हैं।
ख. देवनागरी लिपि का विकास ----- लिपि से हुआ है।
ग. विदेशी भाषाओं से आई ध्वनियाँ ----- ध्वनियाँ कहलाती हैं।
घ. प्लुत स्वर के उच्चारण में ह्रस्व स्वर से ----- समय लगता है।
- प्रश्न-7. सही कथन पर सही (✓) का तथा गलत पर गलत (X) का निशान लगाइए: 2
क. भारतीय संविधान में पच्चीस भाषाओं को स्वीकार किया गया है।
ख. ह्रस्व स्वर की संख्या चार है।
ग. बोली में साहित्य रचना नहीं होती।
घ. त्त, प्प, च्च आदि संयुक्त व्यंजन के उदाहरण हैं।
- प्रश्न-8क. किन्हीं दो शब्दों का वर्ण-विच्छेद कीजिए: 2
समक्ष, कृपालु, महंत, दयाहीन।
- ख. किन्हीं दो शब्दों का वर्ण-संयोग कीजिए: 2
i. स्+ऋ+ष्+ट्+इ
ii. स्+अ+र्+व्+अ+ज्+ञ्+अ

iii आ+म्+अ+र्+अ+ण्+अ

प्रश्न-9. किसी एक विषय पर 100-150 शब्दों का अनुच्छेद लिखिए: 4
समाचार पत्र, व्यायाम, मेरा अनोखा सपना, हमारी हिंदी।

शैक्षिक सत्र 2014-15

प्रथम सत्रीय परीक्षा

विषय-हिंदी

कक्षा-सातवीं

समय: 3 घंटा

अधिकतम अंक: 80

- कृपया जाँच कर लें कि इस प्रश्नपत्र में मुद्रित पृष्ठ 6 हैं।
- कृपया जाँच कर लें कि इस प्रश्नपत्र में 18 प्रश्न हैं।
- कृपया जाँच कर लें कि इस प्रश्नपत्र में चार खंड हैं।

निर्देश: 1. प्रश्नों को क्रम से कीजिए।

2. भाषा की शुद्धता, स्वच्छता एवं मानकता पर बल दीजिए।

खंड- क

प्रश्न-1. गद्यांश ध्यानपूर्वक पढ़कर दिए गए प्रश्नों के उत्तर अपने शब्दों में लिखिए:-

“एक बार एक शिक्षक संपन्न परिवार से संबंध रखने वाले एक युवा शिष्य के साथ कहीं घूमने निकले। उन्होंने देखा कि रास्ते में पुराने हो चुके एक जोड़ी जूते उतरे पड़े हैं, जो संभवतः पास के खेत में काम कर रहे गरीब मजदूर के थे, जो अब अपना काम खत्म कर घर वापस जाने की तैयारी कर रहा था।

शिष्य को मज़ाक सूझा। उसने शिक्षक से कहा, “गुरु जी क्यों न हम ये जूते कहीं छिपा कर झाड़ियों के पीछे छिप जाएँ। वो मजदूर इन्हें यहाँ नहीं पाकर घबराएगा तो बड़ा मज़ा आएगा।”

शिक्षक गंभीरता से बोले, “किसी गरीब के साथ ऐसा भद्दा मज़ाक करना ठीक नहीं है। क्यों न हम इन जूतों में कुछ सिक्के डाल दें और छिप कर देखें कि इसका मजदूर पर क्या प्रभाव पड़ता है।”

- | | | |
|----|----------------------------------|---|
| क. | शिक्षक किसके साथ घूमने निकले थे? | 1 |
| ख. | उन्होंने क्या देखा? | 1 |
| ग. | शिष्य ने शिक्षक से क्या कहा? | 1 |
| घ. | शिक्षक ने क्या जवाब दिया? | 1 |

प्रश्न-2. पद्यांश ध्यानपूर्वक पढ़कर दिए गए प्रश्नों के उत्तर अपने शब्दों में

लिखिए:-

खड़ा हिमालय बता रहा है
डरो न आँधी पानी में
खड़े रहो अपने पथ पर
सब संकट तूफानी में!
डिगो न अपने प्रण से तो
सब कुछ पा सकते हो प्यारे!
तुम भी ऊँचे हो सकते हो
छू सकते नभ के तारे!
अचल रहा जो अपने पथ पर
लाख मुसीबत आने में
मिली सफलता जग में उसको
जीने में मर जाने में!

- | | | |
|----|--------------------------------|---|
| क. | हिमालय क्या बता रहा है? | 1 |
| ख. | हम सब कुछ कब पा सकते हैं? | 1 |
| ग. | सफलता किसे मिलती है? | 1 |
| घ. | ऊँचे होकर हम क्या कर सकते हैं? | 1 |

खंड- ख

- | | | |
|--------------|--|---|
| प्रश्न-3. क. | वर्ण-विच्छेद कीजिए:- (कोई दो) | 2 |
| | धार्मिक, मृग, प्रवीण। | |
| ख. | वर्ण-संयोग कीजिए:- (कोई दो) | 2 |
| i | आ+श्+च्+अ+र्+य्+अ | |
| ii | स्+अ+र्+व्+आ+ध्+इ+क्+अ | |
| iii | क्+अ+र्+म्+अ+च्+आ+र्+ई | |
| ग. | तत्सम रूप लिखिए:- (कोई एक) | 1 |
| | रूखा, आँख | |
| घ. | तद्भव रूप लिखिए:- (कोई एक) | 1 |
| | क्षीर, अग्नि | |
| ड. | निम्नलिखित में से किन्हीं दो शब्दों के दो-दो पर्यायवाची शब्द लिखिए:- | 2 |
| | दिन, पुस्तक, गणेश। | |

- च. निम्नलिखित में से किन्हीं दो के विलोम लिखिए:- 1
पक्ष, उचित, चेतन।
- छ. अनेक शब्दों के लिए एक शब्द लिखिए:- (कोई एक) 1
i जिसका मूल्य न आंका जा सके-
ii अधिक बोलने वाला-
- ज. किसी एक शब्द के दो अनेकार्थी लिखिए:- 2
कनक, फल
- झ. किसी एक शब्द-युग्म से इस प्रकार वाक्य बनाइए कि उसका अर्थ 2
स्पष्ट हो जाए:-
दशा-दिशा, उदर-उधर।
- प्रश्न-4. विशेषण छाँटकर उनके भेद लिखिए:- (कोई दो) 2
क. कक्षा में कुछ बच्चों को पुरस्कार मिला।
ख. मैं चार सौ मीटर की दौड़ जीत गया।
ग. बाहरी व्यक्तियों को भी आने दो।
- प्रश्न-5. सही उत्तर पर सही (√) का और गलत पर गलत (X) का निशान 2
लगाइए:-
क. सर्वनाम, विशेषण अविकारी शब्द होते हैं। ()
ख. दो या दो से अधिक शब्दों के मेल से बने शब्द यौगिक शब्द कहलाते हैं। ()
ग. अनुनासिक ध्वनियों का उच्चारण मुँह एवं नाक से होता है। ()
घ. जिन शब्दों के एक अर्थ होते हैं, उन्हें अनेकार्थी शब्द कहते हैं। ()
- प्रश्न-6. रिक्त स्थानों की पूर्ति कीजिए:- 4
क. हिंदी में स्वरों की संख्या _____ है।
ख. -----शब्दों में जनजीवन तथा क्षेत्रीय भाषा का प्रभाव होता है।
ग. संस्कृत से हिंदी भाषा में आए शब्दों को -----शब्द कहते हैं।
घ. च्छ, द्य, द्वा आदि ----- व्यंजन के उदाहरण हैं।

खंड- ग

- प्रश्न-7. ध्यानपूर्वक गद्यांश पढ़कर प्रश्नों के उत्तर अपने शब्दों में लिखिए:-
 'इसी बीच मुझे मोटर दुर्घटना में घायल होकर कुछ दिन अस्पताल में रहना पड़ा। उन दिनों जब मेरे कमरे का दरवाज़ा खोला जाता, गिल्लू अपने झूले से उतरकर दौड़ता और फिर किसी दूसरे को देखकर उसी तेज़ी से झूले में जा बैठता। सब उसे काजू दे जाते, परंतु अस्पताल से लौटकर जब मैंने उसके झूले की सफ़ाई की तो उसमें काजू भरे मिले, जिससे पता चलता है कि उन दिनों वह अपना प्रिय खाद्य कितना कम खाता रहा।
- क. यह गद्यांश किस पाठ से लिया गया है तथा इसकी लेखिका कौन हैं? 1
 ख. लेखिका को अस्पताल में क्यों रहना पड़ा? 1
 ग. कमरे का दरवाज़ा खोलने पर गिल्लू क्या करता था? 1
 घ. अस्पताल से लौटकर लेखिका ने क्या देखा? 1
- प्रश्न-8. ध्यानपूर्वक पद्यांश पढ़कर प्रश्नों के उत्तर लिखिए:-
 पुष्प मध्य ज्यों बास बसत है, मुकुर माहिंजस छाई।
 तैसे ही हरि बसैं निरंतर, घट ही खोजो भाई।
 बाहर भीतर एकै जानौ, यह गुरु ज्ञान बताई।
 जन नानक बिन आपा चीन्हे, मिटै न भ्रम की काई॥
- क. इस पद के कवि का नाम लिखिए। 1
 ख. कवि हरि को कहाँ खोजने के लिए कह रहे हैं? 1
 ग. गुरु ने क्या ज्ञान बताया है? 1
 घ. नानक जी के अनुसार भ्रम की काई मिटाने के लिए क्या करना चाहिए? 1
- प्रश्न-9. किन्हीं तीन शब्दों को शुद्ध कीजिए:- 3
 प्रतीश्रित, मिश्रीत, पेनिसीलिन, खैवटिया, मरनासन्न।
- प्रश्न-10. किन्हीं तीन शब्दों के अर्थ लिखकर वाक्य बनाइए:- 3
 कर्कश, उर, उपरांत, श्रमिक

- प्रश्न-11. पाठ के अनुसार सही उत्तर पर (✓) का और गलत पर (X) का निशान लगाइए:- 2
- क. मामा जी प्यार से अपनी गाड़ी को 'खटारा' कहते थे। ()
- ख. दीपू मनीष का बड़ा भाई था। ()
- ग. गिलहरियों के जीवन की अवधि तीन वर्ष से अधिक नहीं होती। ()
- घ. कबीर दास और मीराबाई निर्गुण कवि थे। ()
- प्रश्न-12. आशय स्पष्ट कीजिए:- 2
- क. 'परिस्थितियाँ मनुष्य को मज़बूत बना देती हैं।'
अथवा
- ख. जनम-जनम की पूँजी पाई, जग में सबै खोवायो।
खरचै न खूटै कोई चोर न लूटै, दिन-दिन बढ़त सवायो।
- प्रश्न-13. किन्हीं दो प्रश्नों के उत्तर लिखिए:- 1×2=2
- क. पुलिसवाले के क्रोध का क्या कारण था?
- ख. कबीर के अनुसार भगवान कहाँ निवास करते हैं?
- ग. गरमियों की दोपहर में गिल्लू कहाँ बैठता था?
- प्रश्न-14. किन्हीं तीन प्रश्नों के उत्तर लिखिए: 2×3=6
- क. गिल्लू कौन था? लेखिका को वह कैसे मिला?
- ख. ईश्वर कहाँ-कहाँ ढूँढ़ने पर भी नहीं मिलेंगे?
- ग. दीपू कौन था? उसकी नौकरी कहाँ लग गई थी?
- घ. मोती झील जाने का प्रस्ताव किसने और क्यों रखा?
- प्रश्न-15. किन्हीं तीन प्रश्नों के उत्तर लिखिए: 3×3=9
- क. गौरव और संजू ने आखिरी सीढ़ी पर पहुँचकर क्या सुना? उस स्वर का वर्णन कीजिए।
- ख. राहुल की माँ ने प्रेसवाली के परिवार के विषय में क्या विचार प्रकट किए?
- ग. कृष्ण अपनी माता से किस की शिकायत कर रहे हैं?
- घ. महादेवी जी द्वारा लिफाफे में बंद किए जाने पर गिल्लू क्या करता था?

- प्रश्न-16. किसी एक निबंधात्मक प्रश्न का उत्तर लिखिए:- 5
- क. पिता जी के सहयोग और राहुल के प्रयास से प्रेसवाली के परिवार की दिशा में क्या परिवर्तन आया? बाल श्रम की समस्या से निपटने में हमारी और सरकार की क्या भूमिकाएँ हो सकती हैं? संक्षेप में लिखिए।
- ख. हॉर्न सुनकर लूसी और हरिया पर क्या प्रभाव पड़ा? खटारा वाहनों से तथा ट्रैफिक नियमों का पालन न करने से हमें किन-किन कठिनाइयों का सामना करना पड़ सकता है? संक्षेप में लिखिए।

खंड- घ

- प्रश्न-17. किसी एक विषय पर 100-150 शब्दों में एक अनुच्छेद लिखिए: 5
- क. रक्षा बंधन
- ख. मेरी पहली विदेश यात्रा
- ग. मोदी सरकार के अच्छे दिन
- घ. परिश्रम का महत्त्व।

- प्रश्न-18. अपनी किसी भूल के लिए क्षमा माँगते हुए अपनी माँ को पत्र लिखिए। 5

अथवा

समय का महत्त्व समझाते हुए अपने छोटे भाई को पत्र लिखिए।

शैक्षिक सत्र 2014-15

वार्षिक परीक्षा

विषय -हिंदी

कक्षा - सातवीं

समय: 3 घंटे

अधिकतम अंक: 80

- कृपया जाँच कर लें कि इस प्रश्नपत्र में मुद्रित पृष्ठ 5 हैं।
 कृपया जाँच कर लें कि इस प्रश्नपत्र में 18 प्रश्न हैं।
 कृपया जाँच कर लें कि इस प्रश्नपत्र में चार खंड हैं।

निर्देश: 1 भाषा की शुद्धता, स्वच्छता एवं मानकता पर बल दीजिए।

2 कृपया प्रश्न का उत्तर लिखना शुरू करने से पहले, प्रश्न का क्रमांक अवश्य लिखें।

खंड 'क'

प्रश्न-1 निम्नलिखित गद्यांश को ध्यानपूर्वक पढ़िए और दिए गए प्रश्नों के उत्तर अपनी भाषा में लिखिए:-

सूर और तुलसी हिंदी साहित्य-जगत के सूर्य और चंद्र हैं। दोनों ने अपने अराध्य कृष्ण और राम की बाल-लीला का अद्भुत सुंदर चित्रण किया है। बाल-हठ का चित्र दोनों की रचनाओं में उपलब्ध है। सूर जन्मांध माने जाते हैं, किंतु उनकी दिव्य दृष्टि ने बाल गोपाल की लीलाओं का ऐसा सजीव चित्रण किया कि पाठक सुध-बुध खो बैठता है। मीराबाई राजघराने की वधू होकर भी कृष्ण प्रेम में सब कुछ छोड़कर राह की भिखारिन बनीं, फिर भी वह आत्मानंद में मस्त रहीं।

- क) साहित्य-जगत के सूर्य और चंद्र कौन हैं? 1
 ख) सूरदास और तुलसीदास ने बाल-लीला का चित्रण कैसा किया है? 1
 ग) पाठक सुध-बुध क्यों खो बैठता है? 1
 घ) बाल-हठ का चित्रण किनकी रचनाओं में मिलता है? 1
 ङ) मीरा भिखारिन क्यों बन गई? 1

प्रश्न-2 निम्नलिखित पद्यांश को ध्यानपूर्वक पढ़िए और दिए गए प्रश्नों के उत्तर अपनी भाषा में लिखिए:-

जब से आया शहर, पड़ी है जैसे बेड़ी पाँव में।

राह देखती होंगी मेरी, सारी गलियाँ गाँव में।।

भुना चबैना भड़भूजे से,

हर कोई था लाता।

गन्ना चूसें, कोल्हू पे जा,

गरम-गरम गुड़ खाता।

घुस जाता तालाब नहाने,

कमल-फूल दल तोड़े।

रात-रात भर रसिया सुनते और नौटंकी गाँव में।

जब से आया शहर पड़ी है, जैसे बेड़ी पाँव में।।

- क) शहर आकर क्या हुआ? 1
- ख) हर कोई क्या लाता होगा? 1
- ग) तालाब में नहाने के बहाने क्या तोड़ा जाता? 1
- घ) गरम-गरम गुड़ कहाँ खाया जाता? 1
- ङ) रात-रात भर क्या सुना जाता? 1

खंड 'ख'

प्रश्न-3 नीचे दिए वाक्यों के सामने सही व गलत लिखिए:- 2

- क) नामधातु क्रियाएँ केवल संज्ञा शब्दों से बनती हैं। ()
- ख) जिन वाक्यों में प्रश्न किया जाए, प्रश्नवाचक वाक्य होते हैं। ()
- ग) वाक्य में उद्देश्य वाक्य के कर्ता के बारे में बताता है। ()
- घ) संयुक्त क्रिया में केवल दो क्रियाएँ साथ-साथ प्रयोग की जाती हैं। ()

प्रश्न-4 नीचे दिए मुहावरों से वाक्य बनाइए:- (कोई तीन) 3

दाल में काला होना, आकाश-पाताल एक करना, दो टूक जवाब देना, अंधे की लाठी।

प्रश्न-5क) संरचना के आधार पर रेखांकित क्रिया का भेद लिखिए:- 2

- i) बच्चों को देखते ही कुत्ता उठकर भाग गया।
- ii) अध्यापिका ने छात्रों से पाठ पढ़वाया।

ख) वाक्य में रेखांकित क्रिया का काल पहचान कर लिखिए:- 2

- i) सबने चाय पी।
- ii) शायद कल सामान पहुँच जाए।

प्रश्न-6क) अर्थ के आधार पर किन्हीं दो वाक्यों का भेद बताइए:- 2

- i) यह आपकी पुस्तक नहीं है।
- ii) शायद कल काम न हो।
- iii) क्या आपने सामान हटा लिया?

ख) वाक्य में से उद्देश्य छाँटकर बताइए:- 2

- i) सौरभ के पिता ने सभी लोगों से शांत रहने को कहा।
- ii) महेश ने काम कर लिया।

प्रश्न-7क) रेखांकित क्रिया-विशेषण शब्दों के भेद बताइए:- 3

- i) मदारी जोर-जोर से चिल्ला रहा था।
- ii) वह दिनभर सोता रहा।

- iii) मीता भारी सामान मत उठाओ।
 ख) नीचे दिए रिक्त स्थान में उचित अव्यय भरिए:-
 i) उसने अपने आत्मविश्वासअपनी मंजिल पाई।
 ii)! कुरसी के नीचे चूहा।
 iii) केसर बीमार था..... परीक्षा न दे सका।
 iv)! इसी तरह आगे बढ़ते रहो।

खंड 'ग'

प्रश्न-8 निम्नलिखित गद्यांश को ध्यानपूर्वक पढ़कर दिए गए प्रश्नों के उत्तर अपने शब्दों में दीजिए:-

इतना और याद रखना कि अब से हमें गरीबी में रहना है। जितना अधिक मैं विचार करता हूँ उतना ही अधिक मुझे लगता है कि गरीबी में अधिक सुख है। अमीरों की तुलना में गरीब अधिक सुखी हैं। खेत में घास और गड्ढा खोदने में पूरा समय देना। भविष्य में हमें अपना निर्वाह इसी से करना है। मेरी इच्छा है कि अपने परिवार में तुम एक योग्य किसान बनो। सभी औजारों को सदा साफ़ और सुव्यवस्थित रखना।

- क) गद्यांश के पाठ का नाम बताइए। 1
 ख) खेत में किस काम को करने में पूरा समय देने को लेखक ने कहा है? 1
 ग) कौन अधिक सुखी है? 1
 घ) लेखक की क्या इच्छा है 1

प्रश्न-9 निम्नलिखित पद्यांश को ध्यानपूर्वक पढ़कर दिए गए प्रश्नों के उत्तर अपनी भाषा में दीजिए:

हुआ विवाद सदय-निर्दय में
 उभय आग्रही थे स्वविषय में
 गई बात न्यायालय में
 सुनी सभी ने जानी
 सुनी सभी ने जानी
 व्यापक हुई कहानी

- क) कविता के कवि का नाम बताइए? 1
 ख) सदय-निर्दय के बीच क्या हुआ? 1
 ग) बात कहाँ पहुँची? 1
 घ) सबके जानने पर क्या हुआ? 1

प्रश्न-10 आशय स्पष्ट कीजिए:-

तृष्णा रोग का अंतिम समय होता है, जब संपूर्ण इच्छाएँ एक ही केंद्र पर आ जाती हैं।

अथवा

2

न्याय दया का दानी तूने गुनी कहानी।

- प्रश्न-11 किन्हीं चार शब्दों को शुद्ध कीजिए:- 2
 क) चैटी, भरमड़, सन्ग्रह, बेवकत, चेश्टा।
 ख) किन्हीं तीन शब्दों से वाक्य बनाइए:- 3
 रक्षा, ठहाका, शर, तुलना, क्षुधा।
- प्रश्न-12 किन्हीं दो प्रश्नों के उत्तर (15-20 शब्दों में) लिखिए:- 1x2
 क) काकी बुद्धिराम के घर क्यों रहती थी?
 ख) अप्पाराव की किस बात का पता चलने पर उसके पिता रो पड़े?
 ग) घायल हंस को किसने बचाया था?
- प्रश्न-13 किन्हीं दो प्रश्नों के उत्तर (20-30 शब्दों में) लिखिए:- 2x2
 क) कविता के आधार पर उपवन की सुंदरता का वर्णन कीजिए।
 ख) मुंशी प्रेमचंद ने बुढ़ापे को बचपन का पुनरागमन क्यों कहा है?
 ग) 'बा' कौन थी? पत्र से उनके विषय में क्या जानकारी मिलती है?
- प्रश्न-14 किन्हीं तीन प्रश्नों के उत्तर (35-50 शब्दों में) लिखिए:- 3x3
 क) काकी को किस सुगंध ने बेचैन कर दिया था? उन्होंने पूड़ियों को लेकर क्या-क्या कल्पना की?
 ख) बारह वर्ष की आयु के बाद हमें किन-किन गुणों के विकास की ओर ध्यान देना चाहिए?
 ग) अप्पाराव ने अखबार में किसकी तस्वीर देखी थी और उसके मन में क्या विचार आने लगे?
 घ) शांत उपवन में सहसा क्या घटित हुआ जिसने बगीचे की शांति भंग कर दी?
- प्रश्न-15 चंद्रयान के बहाने प्रधानाचार्य ने अप्पाराव को किस बात का ज्ञान कराया? 5
 धन की फिजूलखर्ची शायद इतनी हानिकारक नहीं होती, उससे भी ज्यादा बुरा है चरित्र का बिगड़ जाना। इस विषय पर रोशनी डालते हुए आप अपने विचार प्रस्तुत कीजिए।
 अथवा
 घर के सबके सो जाने पर भी लाडली क्यों जगी थी? क्या आप लाडली की जगह होते तो वही करते जो उसने किया या कुछ और? अपने विचारों को संक्षेप में लिखिए।

खंड 'घ'

प्रश्न-16 मित्र को पत्र लिखकर बताइए कि आपने बाल-दिवस कैसे मनाया।

अथवा

5

अपने इलाके की सुरक्षा व्यवस्था की ओर ध्यान दिलाते हुए थानाध्यक्ष को पत्र लिखिए।

प्रश्न-17 किसी एक विषय पर अनुच्छेद लिखिए:-

5

क) गणतंत्र दिवस

ख) सफाई का महत्त्व

ग) जब मैंने अपनी गलती मानी।

घ) उफ! यह प्रदूषण

प्रश्न-18 रेवा नींबू पानी अथवा बेरी-बेरी चॉकलेट का विज्ञापन बनाइए।

5

अथवा

चित्र देखकर कहानी लिखिए:-

